

RM et RMS

Sectionneurs-fusibles

pour fusibles cylindriques ultra rapides et industriels jusqu'à 125 A



Fonction

Les appareils **RM** et **RMS** sont des sectionneurs-fusibles modulaires pour fusibles cylindriques. Ils assurent le sectionnement de sécurité et la protection contre les surcharges et les courts-circuits de tout circuit électrique basse tension.

RM : sectionneurs-fusibles sans signalisation pour fusibles sans perceur.

RMS : sectionneurs-fusibles avec contact auxiliaire de pré-coupure, de signalisation de présence et de fusion fusible.

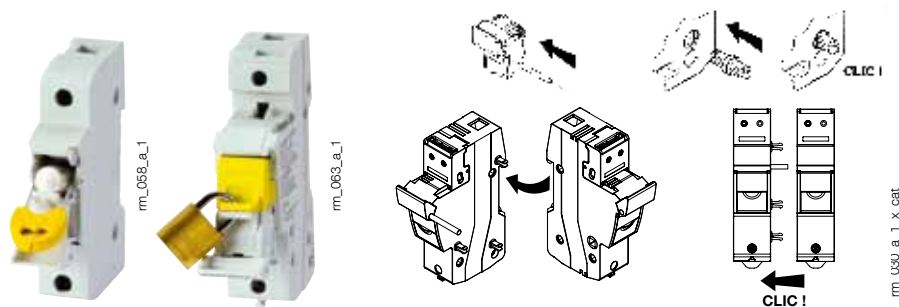

Références

Calibre (A)	32A	50A	100A
Taille des fusibles	10 x 38	14 x 51	22 x 58
Type	Référence	Référence	Référence
RM	5701 00**	5702 500*	5702 500*
RMS	-	5702 501*	5702 501*

* Correspond à un caractère alphanumérique qui dépend du calibre et de la configuration de l'interrupteur.

Caractéristiques selon CEI 60269-2

Courant thermique I_{th} (20 °C)	32 A	50 A	100 A
Taille fusible	10 x 38	14 x 51	22 x 58
Tension assignée d'isolement U_i (V)	690	690	690
Calibre du fusible (A)			
À 400 VAC	32	50	125
À 500 VAC	32	50	125
À 690 VAC		50	125
Courant assigné de court-circuit conditionnel avec fusible gG			
Courant de court-circuit présumé (kA eff.) ⁽¹⁾	100	100	100
Coefficient de déclassement du courant d'emploi pour N pôles côte à côte			
N = 1 ... 3	1	1	1
N = 4 ... 6	0,8	0,8	0,8
N = 7 ... 9	0,7	0,7	0,7
N ≥ 10	0,6	0,6	0,6
Coefficient de déclassement du courant d'emploi en fonction de la température			
20 °C	1	1	1
30 °C	0,95	0,95	0,95
40 °C	0,90	0,90	0,90
50 °C	0,80	0,80	0,80
60 °C	0,70	0,70	0,70
70 °C	0,60	0,60	0,60
Raccordement			
Section minimale câbles Cu (mm ²), câble rigide ou souple	0,75	0,75	0,75
Section minimale câbles Cu (mm ²), câbles rigide/souple	25/16	35/25	50/35
Section minimale câbles Cu (mm ²), câbles rigide/souple ⁽²⁾	16/10		
Couple de serrage	2,5	3	5
Caractéristiques dimensionnelles			
Masse en 1 P ou N (kg)	0,1	0,15	0,21
Masse en 1 P + N (kg)		0,31	0,44
Masse en 3 P + N (kg)		0,70	1,10

(1) Pour une tension assignée d'emploi $U_e = 400$ VAC.

(2) Raccordement pour RM32.1 P + N (1 module).

Câblage requis

Couple de serrage au niveau des bornes

Taille des fusibles	10 x 38	14 x 51	22 x 58
Min	2,5 Nm 22 lb.in	2,5 Nm 22 lb.in	3,5 Nm 31 lb.in
Max	2,5 Nm 22 lb.in	3 Nm 27 lb.in	4 Nm 35 lb.in

Dénudage du câble

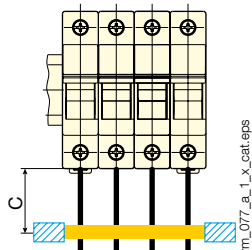
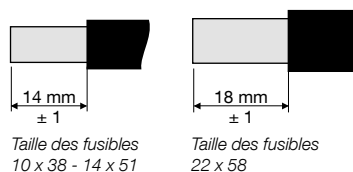

	C (mm)
Longueur de raccordement de puissance min.	200
Distance min. par rapport au premier support de fixation du câble	200

RM et RMS

Sectionneurs-fusibles

pour fusibles cylindriques ultra rapides et industriels jusqu'à 125 A

Données d'intégration du produit conformes à la norme CEI/EN 61439-1

Liste des modèles auxquels les données s'appliquent:

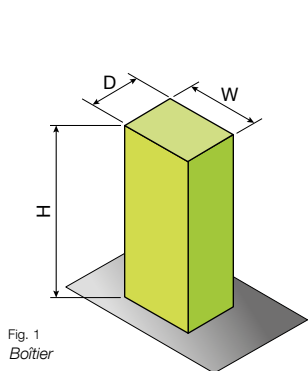

Fig. 1
Boîtier

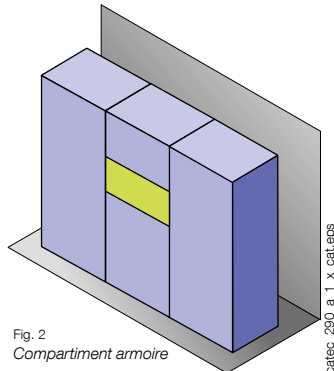

Fig. 2
Compartiment armoire

Dimensions de l'unité fonctionnelle

H (mm)	I (mm) minimum	P (mm)
200	Largeur de l'appareillage RM/RMS	100

Taille des fusibles	10 x 38	14 x 51	22 x 58
Porte-fusible			
Dissipation de puissance par pôle 0,8I _n	0,27 W	0,52 W	1,38 W
Dissipation de puissance par pôle à I _n	0,43 W	0,88 W	2,18 W
Raccordements			
Câble rigide min/max. mm ²	0,75/16	1,5/35	1,5/50
Câble souple min/max. mm ²	0,75/16	1,5/25	1,5/35
Caractéristiques du fusible associé			
Dissipation normale	3 W	5 W	9,5 W
Dissipation de puissance maximale	4 W	6 W	12 W

Coefficient de déclassement (Kt) sous l'effet de la température ambiante (ta) autour de l'appareil

Ta	Kt
20 °C	I _n
30 °C	0,95 x I _n
40 °C	0,90 x I _n
50 °C	0,80 x I _n
60 °C	0,70 x I _n
70 °C	0,60 x I _n

Déclassement du courant d'emploi pour nombre de pôles côte à côte

Nb pôles	I _{max} du fusible
1 ... 4	I _n
5 ... 6	0,8 x I _n
7 ... 9	0,7 x I _n
≥ 10	0,6 x I _n