

NETYS RT

1100-1700-2200-3300 VA

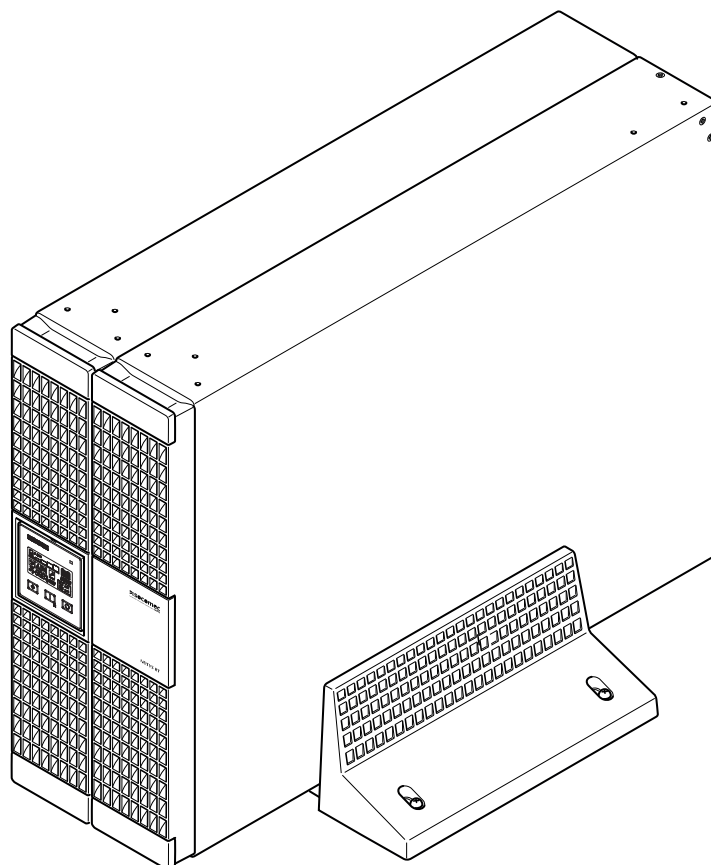

Socomec Resources Center
To download brochures, catalogues
and technical manuals

Téléchargez la dernière version du manuel d'installation et d'utilisation à partir de :



AR NL
CS PL
DE PT
EN RO
ES RU
FI SL
FR TR
IT ZH
LT



[HTTPS://QR2.SOCOMECCOM/NETYS-RT](https://qr2.socomec.com/netys-rt)



Conserver ces instructions concernant la sécurité afin de pouvoir les consulter ultérieurement.



Les informations de référence en matière de sécurité sont en anglais.



Pour les autres langues, contacter Socomec ou le distributeur local.



Le constructeur ne pourra en aucun cas être tenu responsable du non-respect des instructions fournies dans ce manuel ou sur le site www.socomec.com

CERTIFICAT ET CONDITIONS DE GARANTIE

Cet équipement SOCOMEC est garanti en ce qui concerne les défauts matériel et tout vice de fabrication pendant une période de 12 mois à compter de la date d'achat (des conditions de garantie locales peuvent s'appliquer en complément des conditions générales). Ce certificat de garantie ne doit PAS être communiqué par e-mail, mais conservé par le client avec sa preuve d'achat, afin de pouvoir s'y référer en cas de demande de réparation ou d'échange au titre de la garantie.

La période de garantie débute à compter de la date d'achat du produit par l'utilisateur auprès d'un revendeur agréé (les détails et la référence sont indiqués sur la preuve d'achat).

La garantie est de type retour atelier : les pièces et la main d'œuvre concernant les réparations sont fournies gratuitement, les équipements concernés devant être retournés chez SOCOMEC ou dans un centre de services agréé, aux risques et frais du client.

La garantie est valable sur tout le territoire national. Si l'ASI est exportée en dehors du territoire national, la garantie sera limitée aux pièces utilisées pour effectuer la réparation.

Pour demander une intervention au titre de la garantie, il est nécessaire de respecter la procédure suivante :

- Le produit doit être renvoyé dans son emballage d'origine. Un dommage qui surviendrait durant le transport dans un autre emballage ne pourrait pas être couvert par la garantie ;
- Le produit doit être accompagné d'une preuve d'achat telle que la facture ou un reçu mentionnant la date d'achat et les informations concernant l'équipement (modèle, numéro de série). L'expéditeur doit aussi joindre le numéro de référence communiqué lors de la demande d'autorisation de retour de l'équipement, ainsi qu'une description détaillée du défaut. En l'absence de ne serait-ce qu'une de ces informations, la garantie ne sera pas valable. Le numéro de référence est communiqué par téléphone par le centre de services à la réception des informations relatives au dysfonctionnement de l'équipement ;
- S'il s'avère impossible de fournir une preuve d'achat, le numéro de série et la date de fabrication seront utilisés pour définir la date d'expiration de la garantie ; cela aura pour conséquence une réduction de la période originale de garantie.

La garantie du produit ne couvre pas les dommages causés par une mauvaise utilisation (usage inadapté : puissance inappropriée, explosions, humidité excessive, échauffement, défaut de ventilation, etc.), modifications ou intervention de réparation non autorisés.

Durant la période de garantie, SOCOMEC se réserve le droit de décision concernant la réparation du produit, le remplacement des pièces défectueuses par des pièces neuves ou l'utilisation de pièces équivalentes en termes de fonctionnalité et de performances.

En ce qui concerne les batteries, la garantie n'est valide que si les batteries ont été régulièrement chargées selon les directives du constructeur. Au moment de l'achat du produit, il est conseillé de vérifier que la date de prochaine recharge indiquée sur l'emballage n'a pas expiré.

Batterie

- Les batteries sont considérées comme des pièces d'usure et la garantie couvre uniquement les défauts de fabrication.
- Les batteries doivent être entreposées conformément aux recommandations du fournisseur.
- La garantie n'est valide que si les batteries ont été chargées de façon régulière et selon les directives du constructeur. Au moment de l'achat du produit, il est conseillé de vérifier que la date de prochaine recharge indiquée sur l'emballage n'a pas expiré.

Options

Les options bénéficient d'une garantie de 12 mois, retour en atelier

Logiciels

Les logiciels sont garantis pendant 90 jours. Les logiciels sont garantis dans le cadre de leur fonctionnement décrit dans le manuel qui les accompagne. Les supports matériels ou accessoires (disques, câbles, etc.) utilisés avec l'appareil sont garantis exempts de tout défaut matériel et de tout vice de fabrication dans des conditions normales d'utilisation et de service pendant une période de 12 mois à compter de la date d'achat.

SOCOMECC décline toute responsabilité concernant les dommages (y compris les dommages relatifs à un manque à gagner, une interruption d'activité, une perte de données ou toute autre perte économique, de quelque nature) découlant de l'utilisation de ce produit.

Ces conditions sont régies par le droit italien. Les litiges sont soumis à la compétence du Tribunal de Vicenza (Italie).

SOCOMECC conserve les droits de propriété en totalité et exclusifs sur le présent document. SOCOMEC concède uniquement, au destinataire de ce document, un droit personnel d'utilisation, pour l'usage indiqué. Toute reproduction, modification ou diffusion de ce document, en tout ou partie, par quelque moyen que ce soit, est expressément interdite sans l'autorisation écrite préalable de Socomec.

Ce document n'est pas contractuel. SOCOMEC se réserve le droit de modifier sans préavis les caractéristiques dans un souci permanent d'amélioration.

TABLE DES MATIÈRES

1. NORMES DE SÉCURITÉ	6
1.1 Important	6
1.2 Description des symboles	7
2. CONDITIONS REQUISES RELATIVES À L'INSTALLATION	8
2.1 CONSIDÉRATIONS ENVIRONNEMENTALES	8
2.2 CONSIDÉRATIONS ÉLECTRIQUES	8
2.3 Installation verticale	9
2.4 Installation horizontale en rack	11
3. VUE ARRIÈRE	14
4. RACCORDEMENTS	15
5. RACCORDEMENT DE L'EXTENSION BATTERIE	16
5.1 Règles de sécurité	16
5.2 Raccordement de l'extension batterie	16
6. SYNOPTIQUE	18
7. MODES DE FONCTIONNEMENT	19
7.1 Recharge batterie	19
7.2 Allumage et arrêt de l'ASI	19
8. SIGNAUX D'ALARME VISUELS ET SONORES	21
9.1 Menu Réglages	22
9.2 Réglages	22
10. COMMUNICATION	24
10.1 Solutions de communication	24
10.2 Interface USB	24
10.3 Interface RS232	24
10.4 Port Epo	24
10.5 Carte WEB/SNMP (en option)	24
10.6 Utilisation de la carte relais alarme	24
11. MAINTENANCE	27
11.1 Dépannages élémentaires	27
12. SPÉCIFICATIONS TECHNIQUES	29

1. NORMES DE SÉCURITÉ

1.1 IMPORTANT

Ce manuel doit être conservé dans un endroit sûr à proximité de l'ASI afin de pouvoir être consulté par l'opérateur à tout moment pour y rechercher les informations nécessaires au bon usage de l'équipement. Lire ce manuel avec attention avant de raccorder l'ASI au réseau AC et aux équipements en aval. Avant de mettre l'ASI en exploitation, l'utilisateur doit s'être familiarisé avec son utilisation, l'emplacement des commandes, des informations, ses caractéristiques techniques et ses fonctionnalités, afin de s'assurer que sa mise en exploitation n'entraînera aucun danger pour les personnes ou pour l'équipement lui-même.



AVERTISSEMENT !

Cet équipement est destiné à un usage commercial et industriel, par contre des restrictions ou des moyens complémentaires peuvent s'avérer nécessaires pour prévenir de toute perturbation électromagnétique.

- Cet équipement est exclusivement réservé à un usage commercial et industriel. Pour pouvoir être utilisés dans le cadre « d'applications critiques » particulières comme les systèmes de survie, les utilisations médicales, les transports commerciaux, les installations nucléaires ou toute autre application ou système au sein duquel une panne du produit est susceptible d'occasionner des blessures physiques ou des dommages matériels importants, les produits peuvent être soumis à l'obligation de conformité à la réglementation, aux normes, aux règlements administratifs locaux et éventuellement être adaptés. Pour de telles utilisations, il est conseillé de contacter au préalable SOCOMEC UPS afin de confirmer l'adéquation du produit au niveau spécifique de sécurité, de performances, de fiabilité et de conformité aux lois, réglementations et spécifications applicables.
- Utiliser l'ASI conformément aux spécifications techniques indiquées dans ce manuel.
- Pour satisfaire aux exigences de fonctionnement du dispositif d'arrêt d'urgence (ESD), une entrée spécifique pour un contact déporté ESD/EPO est fournie.



DANGER !

Pour éviter tout risque d'électrocution, l'ASI doit être alimentée par une prise raccordée à la terre. Le câble fourni doit impérativement être utilisé (réf. - RACCORDEMENTS).

- Le raccordement à la terre garantit également la protection des appareils alimentés par l'ASI. Le constructeur décline toute responsabilité en cas de dégâts ou d'accidents pouvant être causés par le non respect de ces exigences.
- En cas de coupure de courant, ne pas débrancher le cordon d'alimentation du secteur car cela aurait pour effet d'interrompre le raccordement à la terre, à la fois pour l'ASI et pour les appareils qui y sont raccordés.
- L'ASI génère un courant de fuite d'environ 3 mA. Vérifier que le courant de fuite généré par la charge n'excède pas 0,5 mA afin de garantir la conformité avec les normes de sécurité. Si le courant de fuite émis par la charge dépasse cette valeur limite, brancher directement l'ASI à une prise raccordée à la terre.
- Si une situation dangereuse survient avec l'ASI en fonctionnement, isoler l'équipement de la source d'énergie amont (en ouvrant, si possible, un interrupteur du tableau de distribution) et arrêter l'ASI en exécutant la procédure d'arrêt.
- L'ASI intègre une source d'énergie électrique, en l'occurrence ses batteries. La sortie de l'ASI peut être sous tension même lorsque l'appareil n'est pas connecté au réseau d'alimentation.
- Les opérations de maintenance ne doivent être confiées qu'à des techniciens de maintenance qualifiés. L'ASI génère des tensions internes élevées qui peuvent être dangereuses si le technicien ne dispose pas des compétences et de la formation nécessaires pour ce type d'appareil.
- Ne jamais tenter de casser ni d'ouvrir les batteries. Ces batteries sont étanches, sans entretien, elles contiennent des substances nocives et constituent une source de pollution environnementale. Si du liquide s'écoule de la batterie, ou en présence de résidus blancs et poudreux, ne pas allumer l'ASI.

- Ne pas exposer l'ASI au contact de l'eau ou plus généralement à n'importe quel liquide. Ne pas insérer de corps étrangers dans le boîtier.
- Le remplacement des batteries par des batteries incompatibles peut présenter un risque d'explosion.
- Une fois remplacées, les batteries usagées doivent être mises au rebut dans un centre de recyclage agréé.



Tout contact avec les batteries présente un réel danger car celles-ci ne sont pas isolées du réseau d'alimentation.



ATTENTION !

Les batteries peuvent représenter un risque d'électrocution et un courant de court-circuit élevé.



**IMPORTANT : EN CAS D'ENDOMMAGEMENT
BATTERIES FERMÉES HERMÉTIQUEMENT**

Tout colis endommagé, perforé ou déchiré faisant apparaître le contenu doit être mis de côté, dans une zone isolée, et inspectés par une personne qualifiée. Si le colis ne peut être livré, son contenu doit être rapidement mis de côté en attendant que l'expéditeur ou le destinataire soit contacté.



Si l'appareil doit être mis au rebut, il doit être confié exclusivement à une société spécialisée dans le recyclage des déchets. Le centre de recyclage démontera et éliminera les différents composants conformément à la réglementation du pays.



Tous les matériaux d'emballage doivent être recyclés conformément aux réglementations du pays d'installation.

1.2 DESCRIPTION DES SYMBOLES

L'ensemble des précautions et des avertissements figurant sur les étiquettes et les plaques signalétiques situées à l'intérieur et à l'extérieur de l'équipement doivent être respectés.



DANGER ! HAUTE TENSION (NOIR/JAUNE)



BORNE DE TERRE



LIRE LE MANUEL D'UTILISATION AVANT D'UTILISER L'APPAREIL

2. CONDITIONS REQUISES RELATIVES À L'INSTALLATION

Consulter la liste suivante de recommandations lors de l'installation de l'ASI :

2.1 CONSIDÉRATIONS ENVIRONNEMENTALES

- Les unités NETYS RT ont été conçues pour une utilisation à l'intérieur.
- Positionner l'ASI sur une surface stable et plate dans une pièce bien aérée, loin de toute source de chaleur et à l'abri de la lumière directe du soleil.
- S'assurer que l'ASI est installée dans un environnement exempt de poussière.
- Ne pas installer le système ASI à proximité d'eau ou dans des environnements humides.
- De la condensation peut apparaître si le système ASI est déplacé directement d'un environnement froid à un environnement chaud. Le système ASI doit être parfaitement sec avant son installation. Il est recommandé d'attendre deux heures minimum pour laisser au système ASI le temps de s'adapter à l'environnement.
- La température ambiante doit être maintenue entre 0 et 40 °C et l'humidité relative doit être inférieure à 90 % (sans condensation) ; la température optimale pour maximiser la durée de vie de la batterie doit être comprise entre 15 et 20 °C.
- Prévoir un espace d'au moins 15 cm devant et derrière l'unité afin de permettre une ventilation adéquate et l'accès au panneau arrière.
- Veiller à ne pas poser l'ASI ou tout autre objet lourd sur les câbles.

2.2 CONSIDÉRATIONS ÉLECTRIQUES

- Vérifier que les configurations en tension et en fréquence sont adaptées au réseau d'alimentation du site d'installation. Les informations relatives à l'ASI figurent sur la plaque signalétique fixée au panneau arrière.
- La prise d'alimentation secteur doit être protégée par un disjoncteur de courant différentiel résiduel de 30 mA de type A.
- Lorsqu'elle est connectée à la prise d'alimentation secteur, l'ASI ne modifie pas le régime neutre
- S'assurer de la fiabilité du raccordement à la terre.
- Raccorder le système ASI à une prise antichoc avec mise à la terre, à proximité du système d'ASI et facilement accessible.
- S'assurer que les sources constituées par les batteries externes sont raccordées à la terre.
- Pour le raccordement de la liaison série RS232, utiliser exclusivement les câbles et les accessoires fournis par le fabricant.
- Ne pas alimenter d'appareils ou de dispositifs qui pourraient surcharger l'ASI (par exemple : des imprimantes laser)
- Lors de la première utilisation de l'ASI, il est conseillé de laisser la batterie en charge pendant 8 heures minimum.



PRÉCAUTIONS EN CAS DE DOMMAGE

NE PAS RETOURNER LES BATTERIES.

Les emballages qui ont été endommagés, déchirés ou ouverts au point de révéler leur contenu doivent être stockés séparément dans un endroit sûr et être inspectés par du personnel qualifié. Tout emballage considéré impropre à l'expédition doit être immédiatement mis de côté et placé en lieu sûr ; l'expéditeur ou le destinataire doit être informé.

Spécifications électriques		
ASI	Disjoncteur installé en amont de l'ASI	Courant de fuite en entrée
1,1 kVA	8 C 2P	< 3,5 mA
1,7 kVA	13 C 2P	< 3,5 mA
2,2 kVA	16 C 2P	< 3,5 mA
3,3 kVA	16 C 2P	< 3,5 mA

2.3 INSTALLATION VERTICALE

Installation correcte

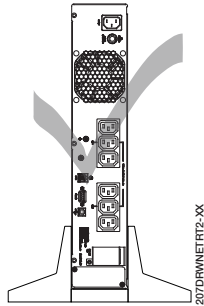

Installation incorrecte

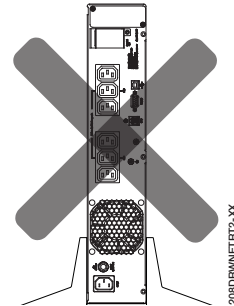

Installation de l'ASI

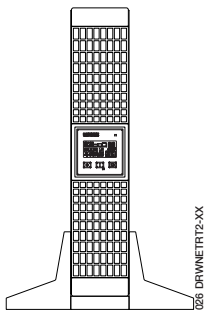

Installation de l'ASI avec une extension batterie

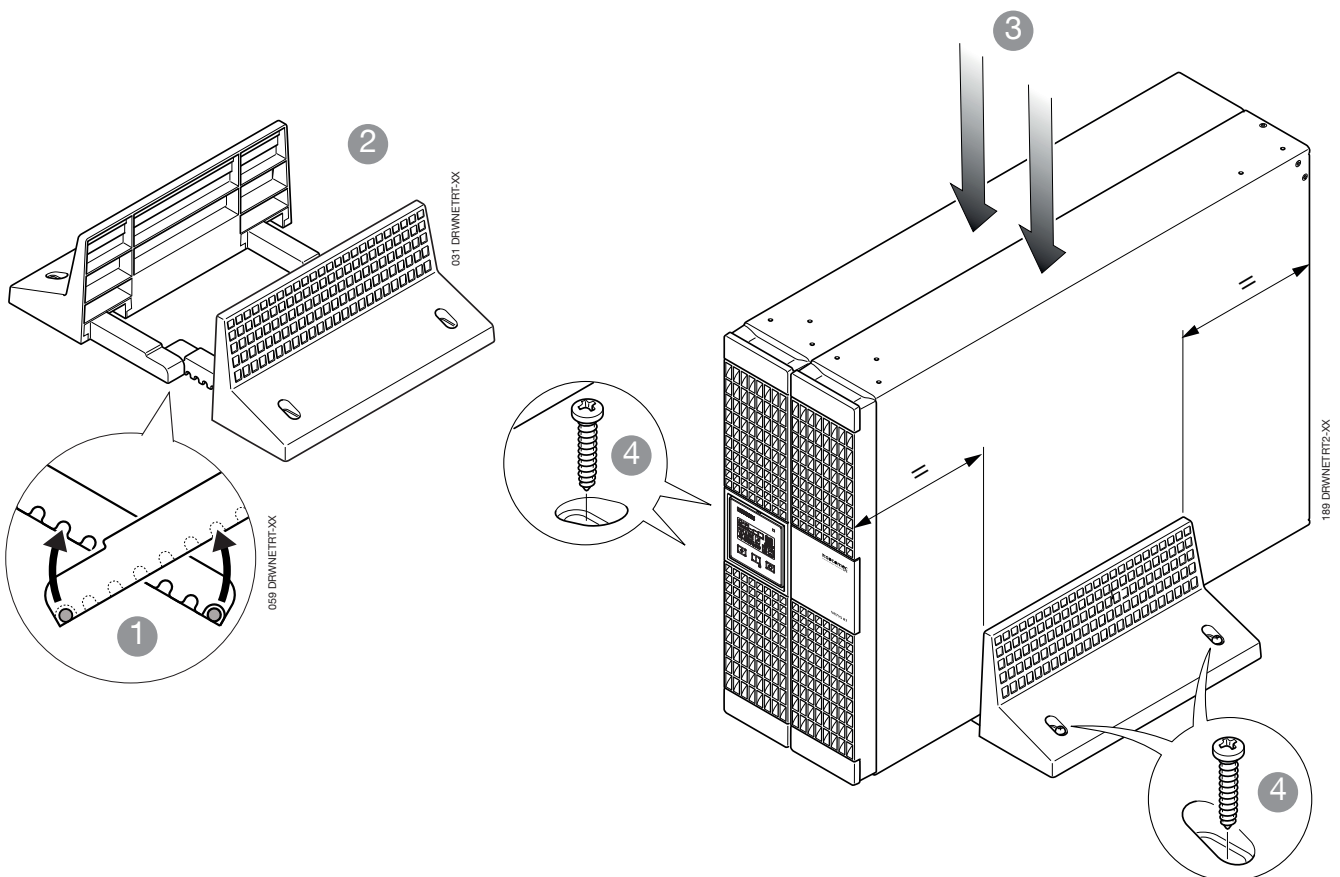
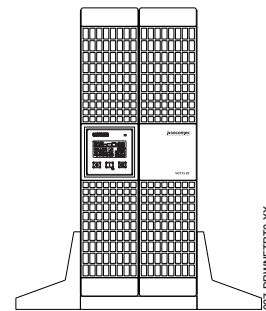

2.3.1 Installation de l'ASI avec plusieurs extensions batterie

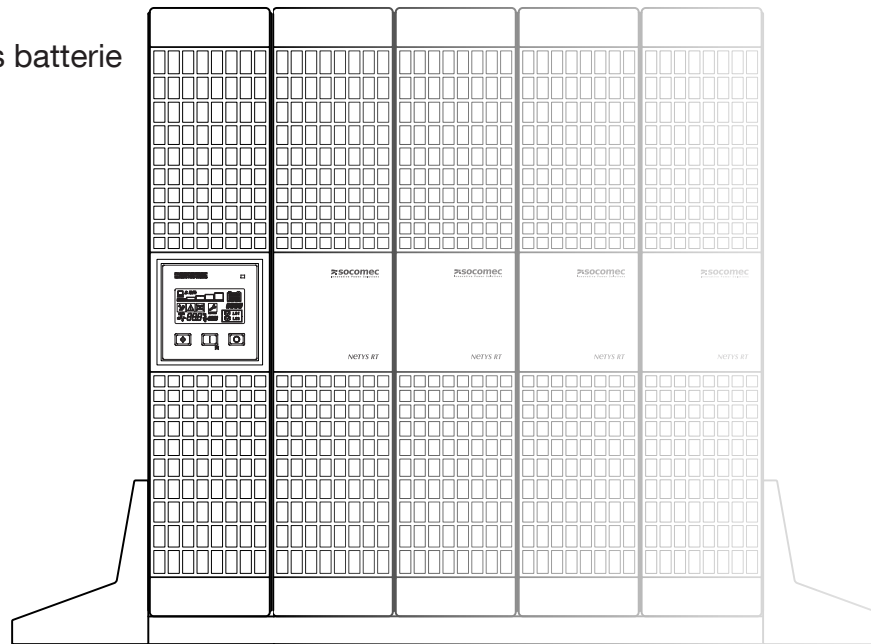

028 DRAWNET-XX

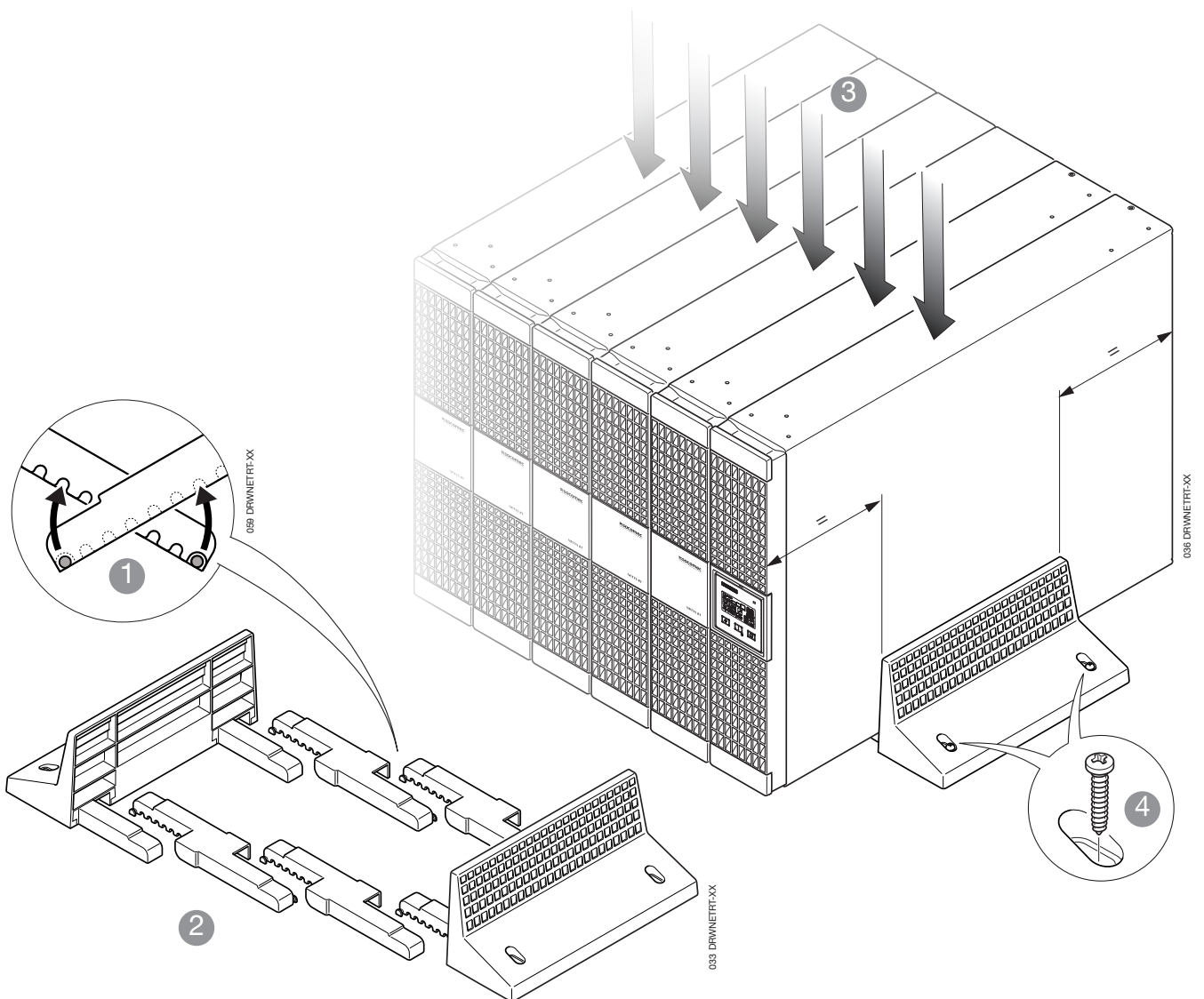

036 DRAWNET-XX

033 DRAWNET-XX

2.4 INSTALLATION HORIZONTALE EN RACK

2.4.1 Rotation du synoptique

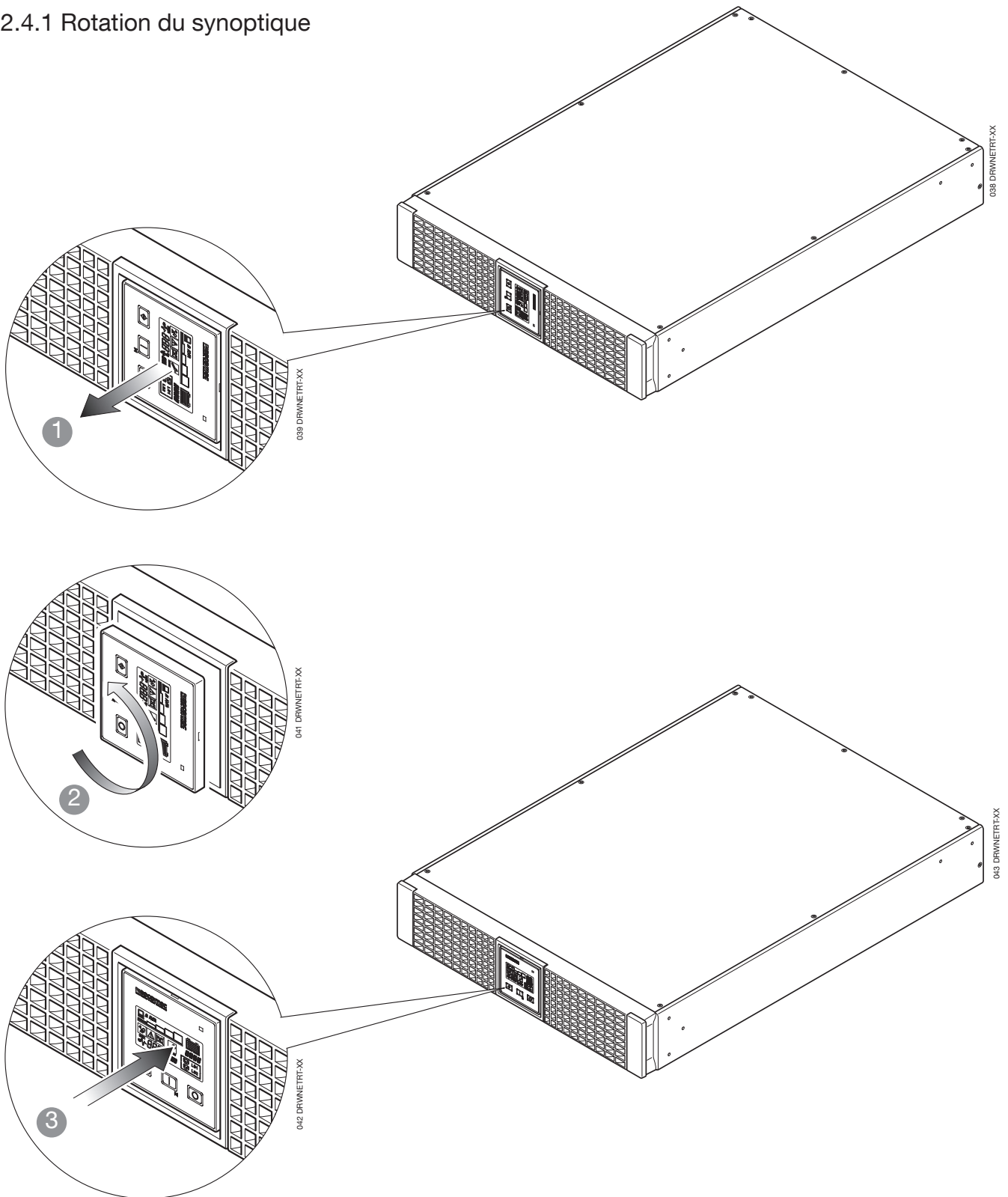

2.4.2 Fixation des équerres pour montage en rack

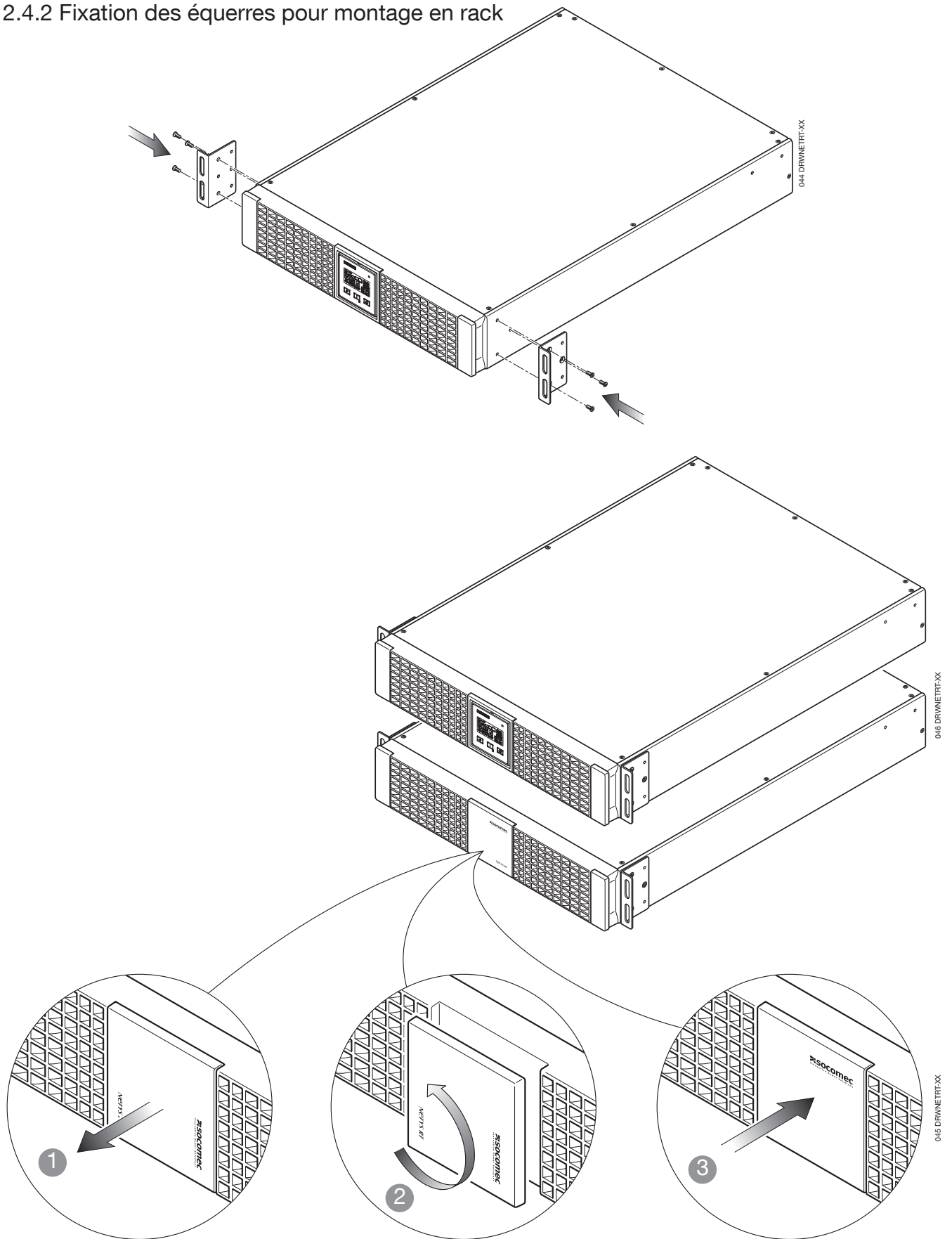

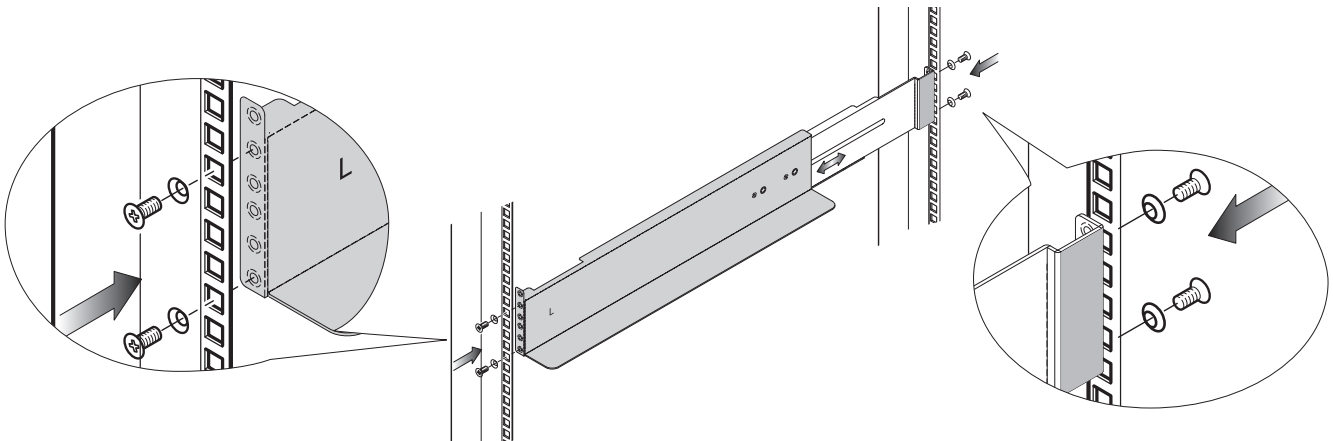

2.4.3 Fixation au rack

1. Adapter la longueur des guides par rapport au rack.
2. Serrer les écrous à oreilles.
3. Fixer les guides sur le rack
4. Insérer l'ASI et serrer les vis

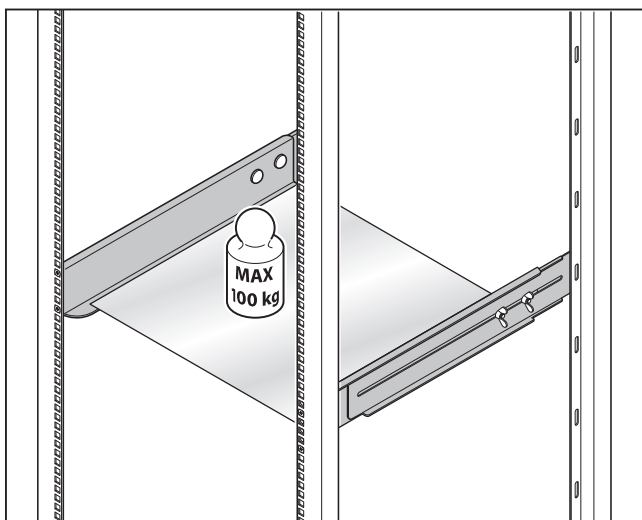
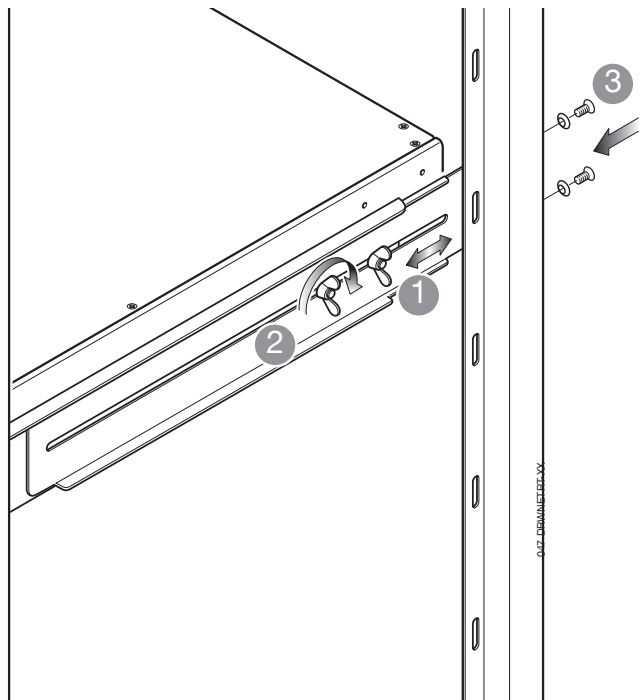
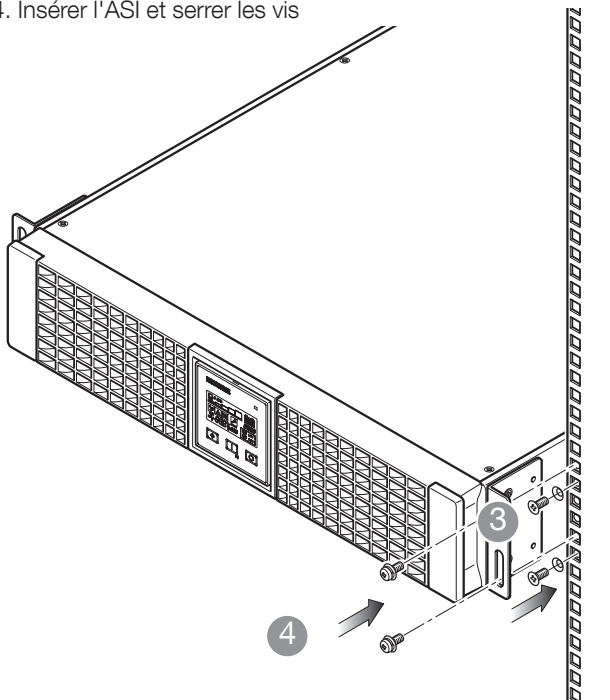

080 DRWNERTXX

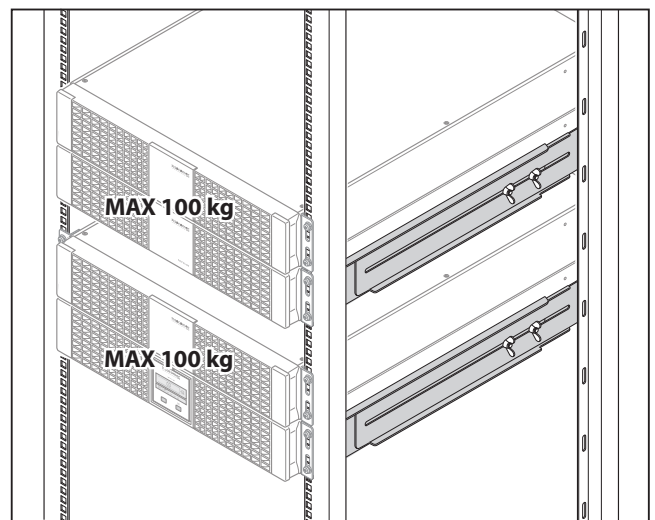

081 DRWNERTXX

3. VUE ARRIÈRE

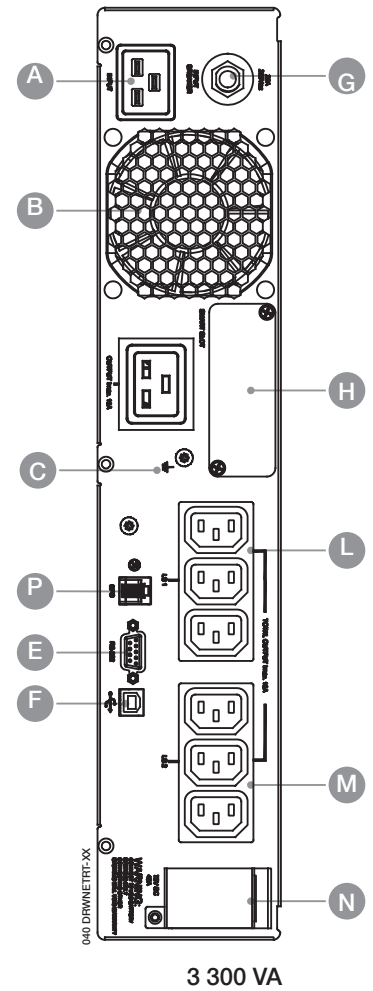
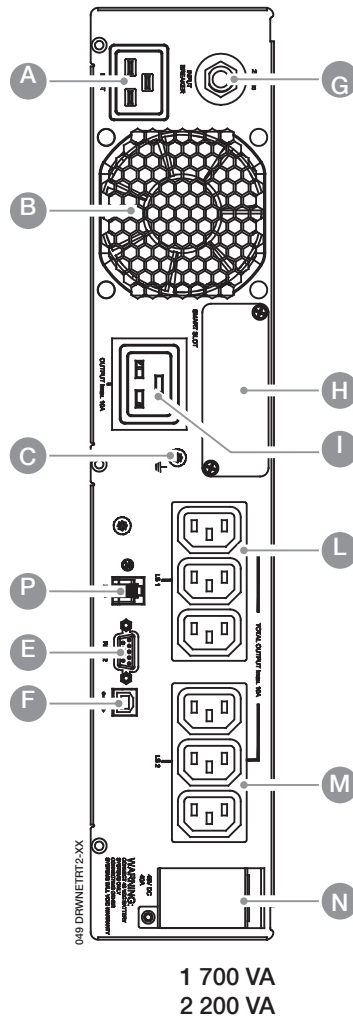
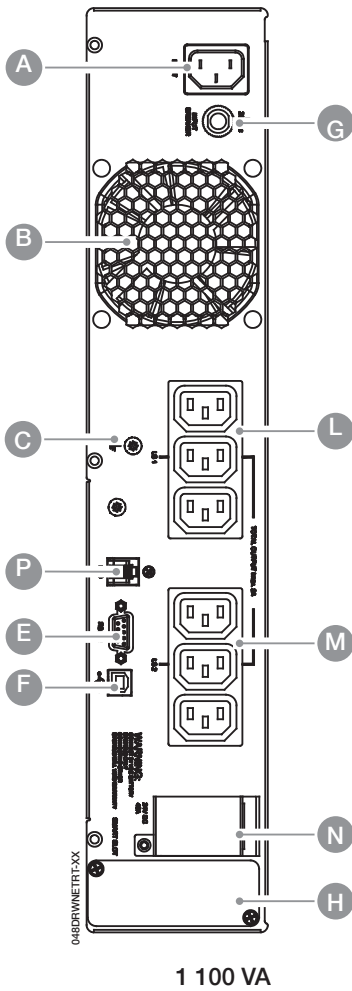

Légende

- A Prise d'entrée réseau (CEI 320)
- B Ventilateur
- C Prise de sortie de raccordement à la terre de l'ASI (pleine puissance)
- D EPO (Emergency Power Off - Arrêt d'urgence)
- E Connecteur série RS232 (protocole JBUS)
- F Port USB
- G Protection thermique d'entrée
- H Slot pour les cartes de communication optionnelles
- I Prise de sortie (pleine puissance)
- L Prises de sortie de puissance (LS1 programmable via SNMP)
- L Prises de sortie de puissance (LS2 programmable via SNMP)
- N Prise d'extension batterie

4. RACCORDEMENTS

Les raccordements de l'alimentation réseau et des utilisations doivent être réalisés avec des câbles dont la section est conforme aux normes en vigueur.

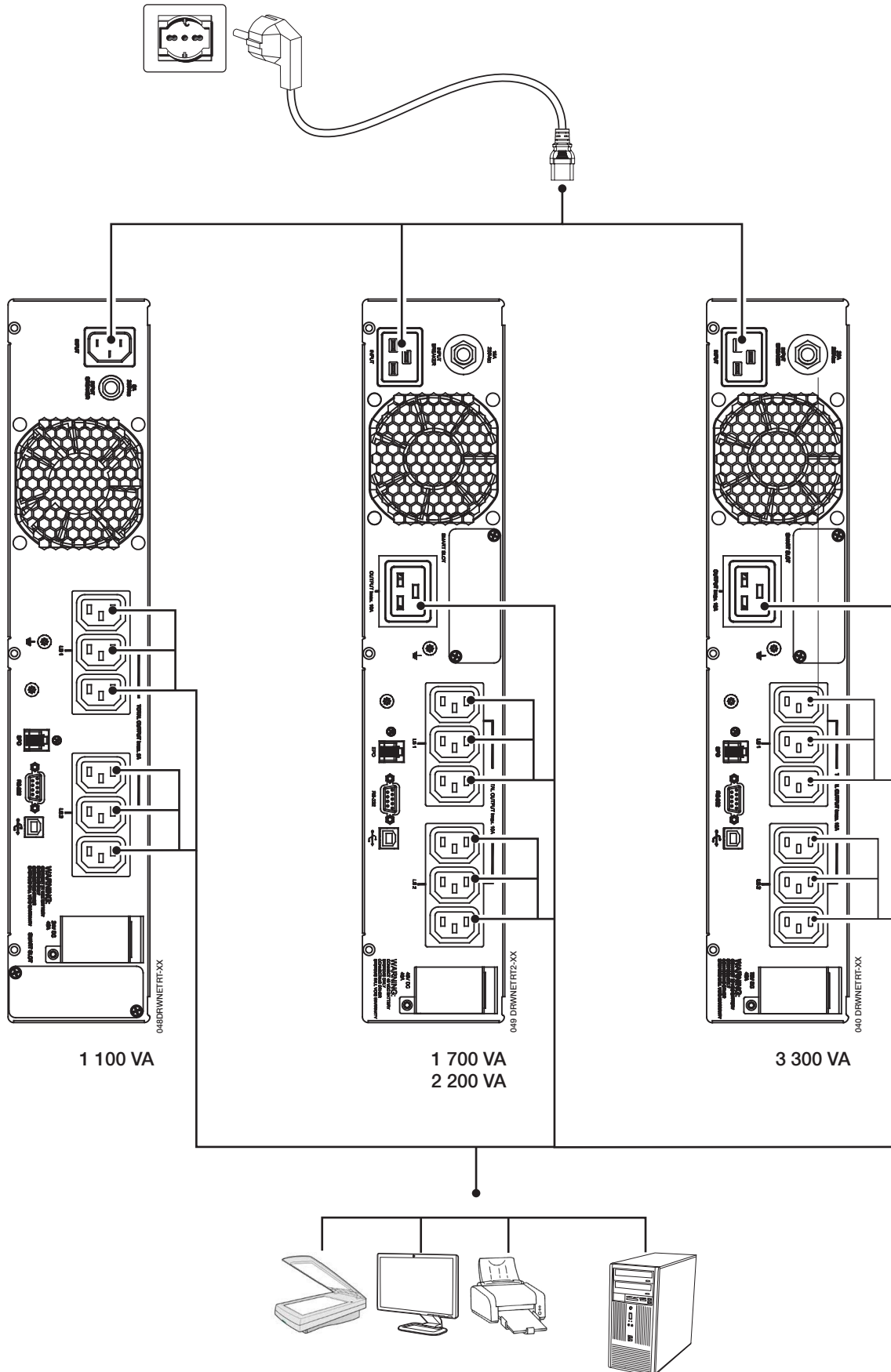

5. RACCORDEMENT DE L'EXTENSION BATTERIE

5.1 RÈGLES DE SÉCURITÉ

- Avant de procéder au raccordement d'une extension batterie, vérifier sa compatibilité avec l'ASI.
- Il est déconseillé d'utiliser des extensions batteries non fournies par le constructeur.



AVERTISSEMENT !

Il y a risque d'explosion si les batteries sont remplacées par un modèle incompatible.

- Les batteries usagées sont considérées comme des produits nocifs. Lors du changement des batteries, les batteries usagées doivent être remises à une société d'élimination de déchets autorisées et certifiées. Conformément aux règlements administratifs locaux, il est totalement interdit de jeter les batteries avec d'autres déchets industriels ou avec des ordures ménagères.



AVERTISSEMENT !

Tout contact avec les batteries constitue un danger réel.

5.2 RACCORDEMENT DE L'EXTENSION BATTERIE



AVERTISSEMENT !

Avant toute opération, s'assurer que :

- les tensions de la batterie de l'ASI et de l'extension batterie sont identiques,
 - 1,1 kVA 24 VDC (NRT2-B1100)
 - 1,7 kVA 48 VDC (NRT2-B2200)
 - 2,2 kVA 48 VDC (NRT2-B2200)
 - 3,3 kVA 72 VDC (NRT2-B3300)
- l'ASI a été complètement arrêtée et que tous les interrupteurs d'isolement sont en position OFF ;
- les interrupteurs situés en amont de l'ASI sont en position OFF.



Lors du raccordement de l'ASI à une batterie externe, utiliser uniquement le câble fourni avec l'équipement.



l'inversion des polarités de la batterie peut endommager l'équipement.

- Positionner l'interrupteur à l'arrière du module d'extension batterie sur OFF.
- Connecter le module d'extension batterie à l'ASI.
- Positionner l'interrupteur sur ON à l'arrière du module batterie .
- Régler le nombre de modules batterie externes (EBM) connectés à l'ASI dans le menu de configuration.

5. RACCORDEMENT DE L'EXTENSION BATTERIE

FRANÇAIS

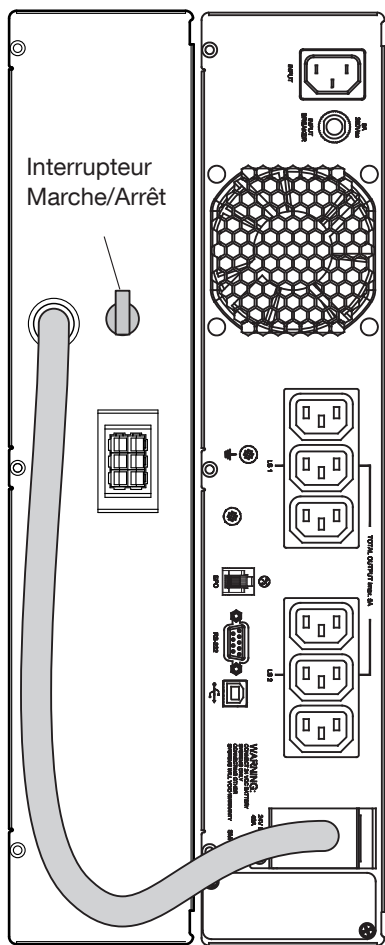

1100 VA

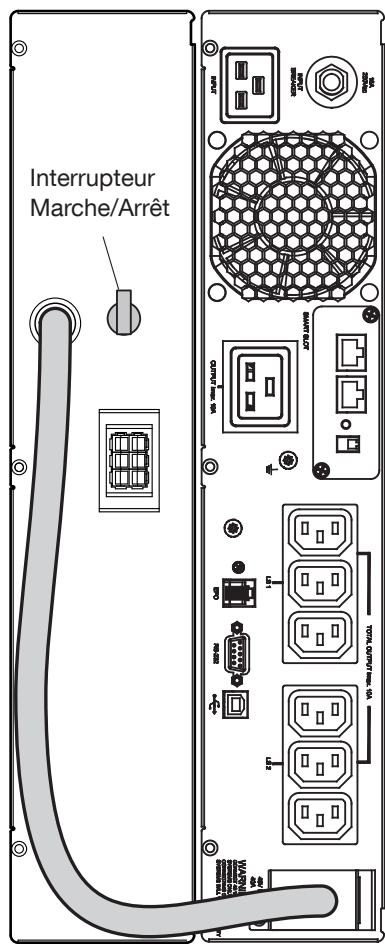

1700 VA
2200 VA
3300 VA

Raccordement de plusieurs batteries

	Modules batterie max	
		avec chargeur supplémentaire
NRT2-U1100	2	/
NRT2-U1700	2	jusqu'à 10
NRT2-U2200	2	jusqu'à 10
NRT2-U3300	2	jusqu'à 10

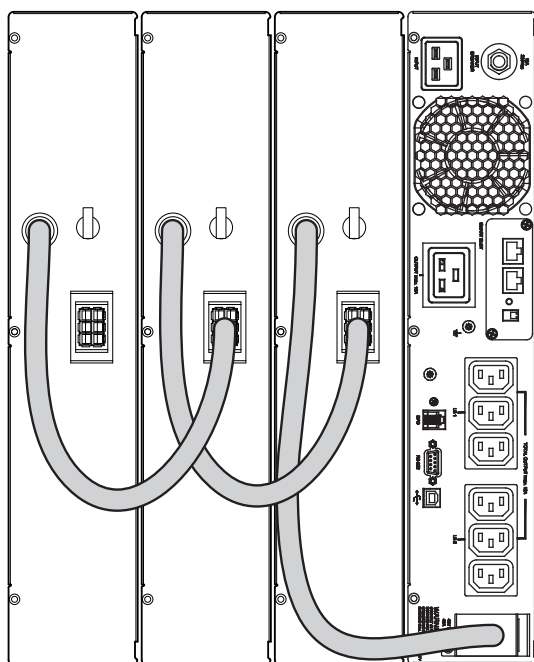

054 DRWNETRT-XX

6. SYNOPTIQUE

Le synoptique situé sur la face avant de l'ASI fournit les informations importantes concernant l'état de l'appareil.

Légende

A LED

- Vert - Fonctionnement normal.
- Jaune - Alarme
- Rouge - Pas de charge

B Affichage LCD

C Bouton de défilement

D Bouton On

E Bouton Off

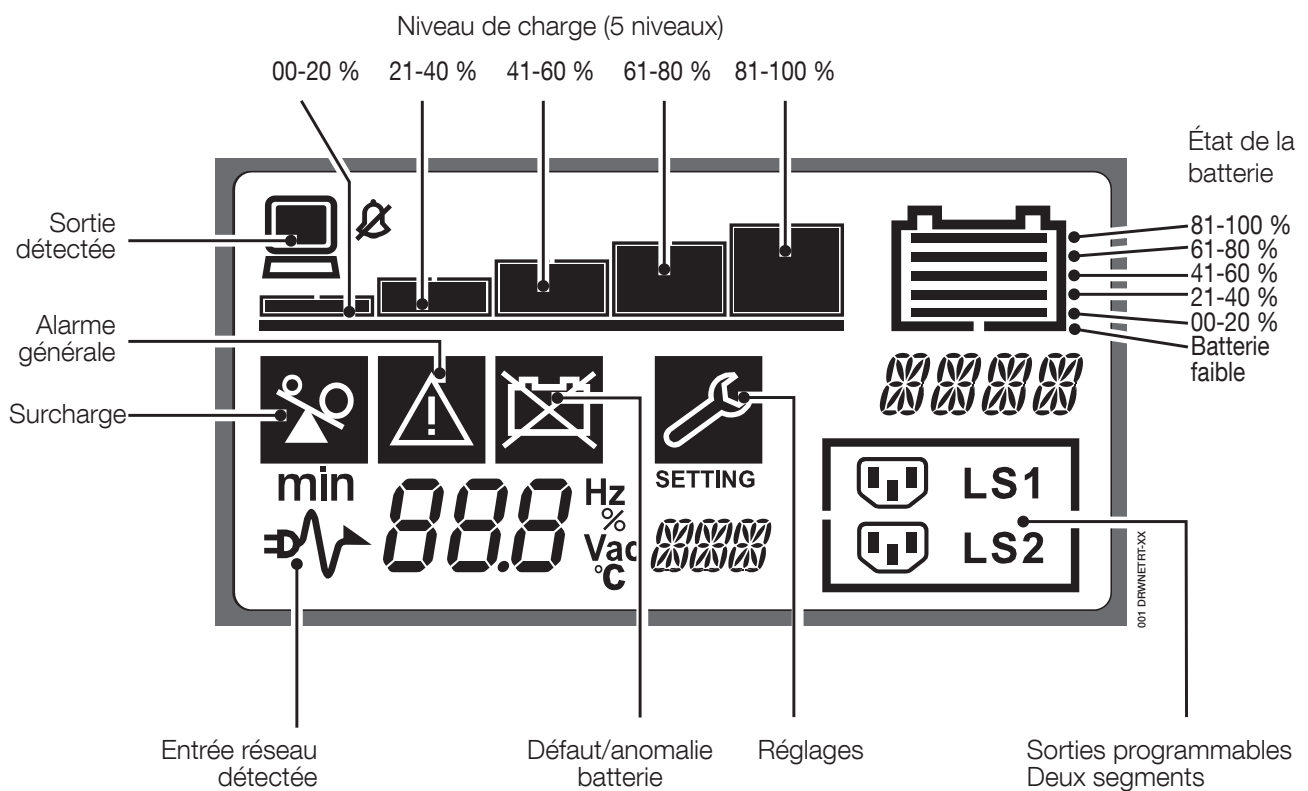
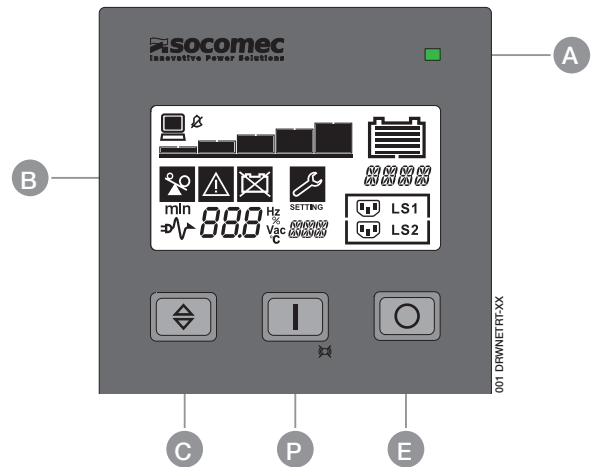

7. MODES DE FONCTIONNEMENT

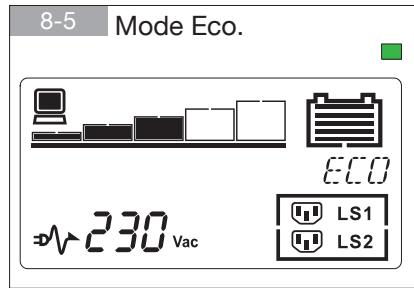
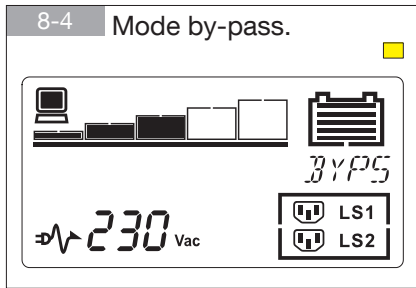
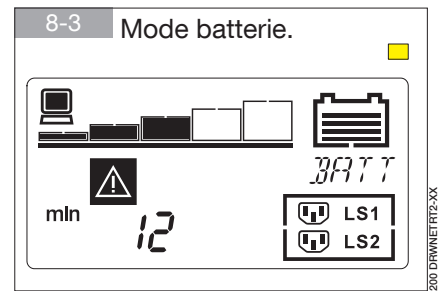
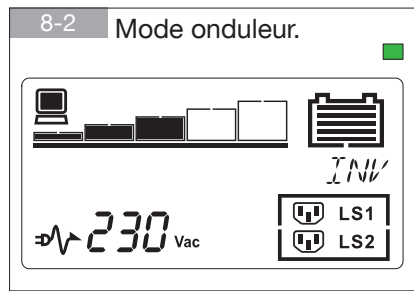
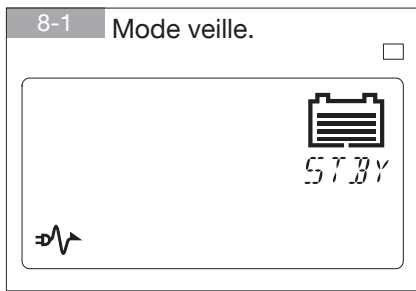

7.1 RECHARGE BATTERIE

Connecter l'ASI au réseau pendant environ 8 heures pour recharger la batterie interne.

L'ASI peut être utilisée avec une batterie qui n'est pas complètement rechargée, cependant en cas de coupure de courant, la durée de l'autonomie serait plus courte.

7.2 ALLUMAGE ET ARRÊT DE L'ASI

7.2.1 Allumage avec l'alimentation secteur

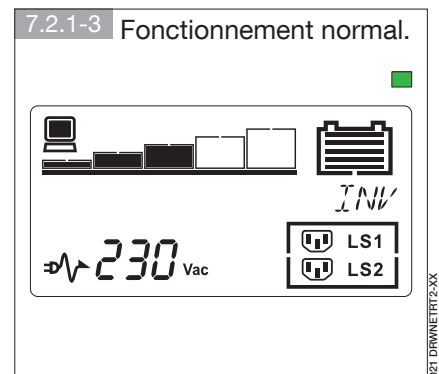
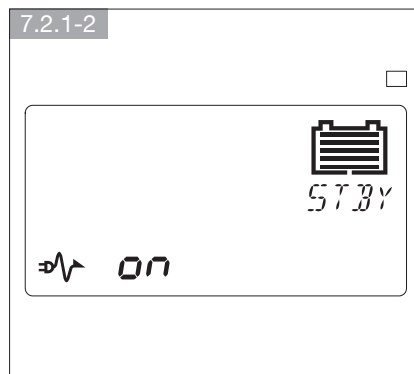
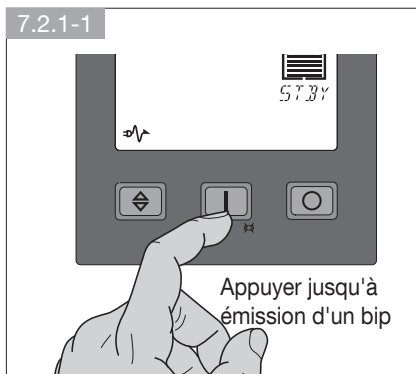

Démarrer toutes les charges, une à la fois.

7.2.2 Démarrage sans alimentation secteur (Démarrage à froid)

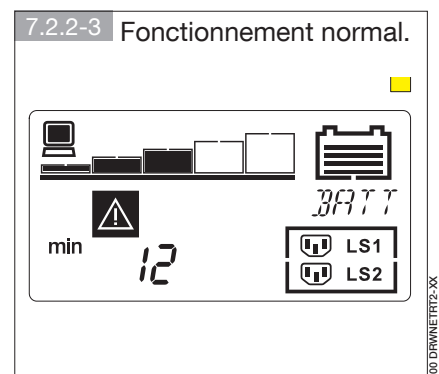
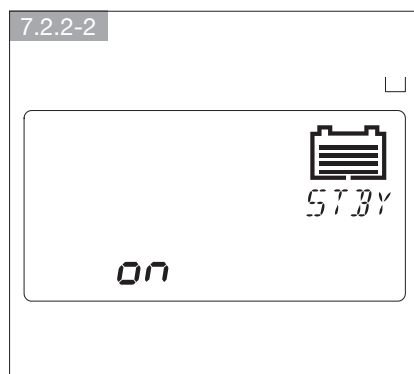
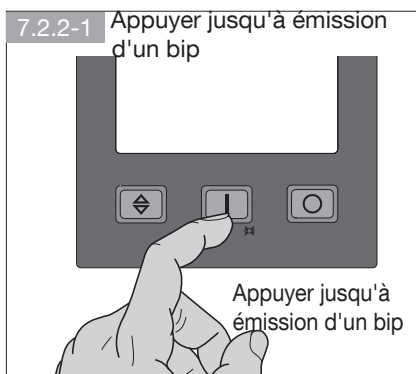

Démarrer toutes les charges, une à la fois.

7.2.3 Arrêt avec réseau présent

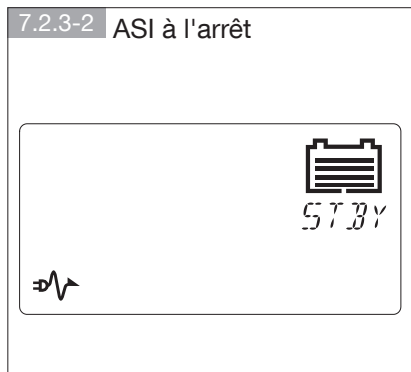
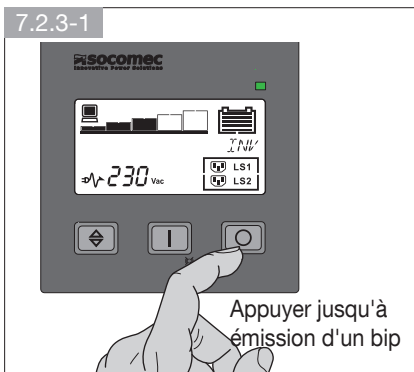

- L'ASI est à l'arrêt mais la batterie reste en charge
- Couper toutes les charges, une à la fois.
- Couper l'alimentation secteur pour une mise hors tension totale.

7.2.4 Arrêt du buzzer

Appuyer sur le bouton ON/TEST pour activer/désactiver le buzzer (Mode Batterie)

7.3 TEST BATTERIE

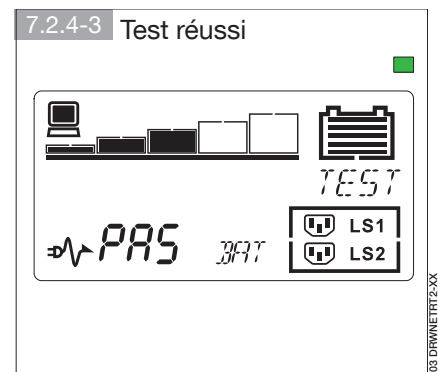
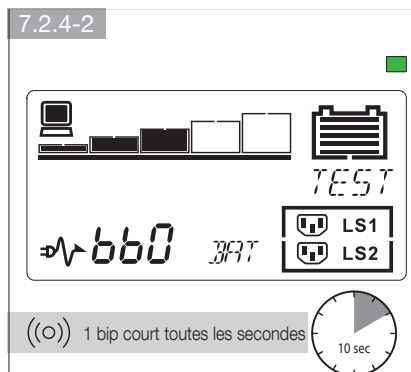
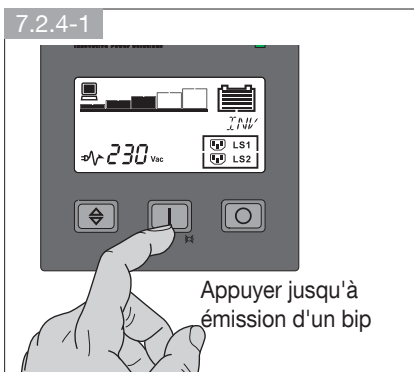

8. SIGNAUX D'ALARME VISUELS ET SONORES

8-1 Avertissement de surcharge.

((o)) 1 bip court toutes les secondes ■

INV
LS1
LS2

010 DRWNETRT2-XX

8-2 Surcharge avec by-pass

((o)) 1 bip court toutes les secondes ■

BYPS
LS1
LS2

023 DRWNETRT2-XX

8-3 Surcharge sans by-pass

((o)) 1 bip court toutes les secondes ■

OFF
LS1
LS2

204 DRWNETRT2-XX

8-4 Remplacer la batterie.

((o)) 1 bip court toutes les secondes ■

INV
LS1
LS2

021 DRWNETRT2-XX

ERREUR ASI

8-5 Défaut ventilation.

((o)) 5 secondes ■

INV
LS1
LS2

023 DRWNETRT2-XX

8-6 Température excessive.

((o)) 5 secondes ■

BYPS
LS1
LS2

019 DRWNETRT2-XX

8-7 Court-circuit en sortie.

((o)) continu ■

OFF
LS1
LS2

011 DRWNETRT2-XX

ARRÊT ASI

8-8 Arrêt d'urgence (EPO).

((o)) 5 secondes ■

EPO
5d0

014 DRWNETRT2-XX

8-9 Arrêt à distance (RPO).

((o)) 5 secondes ■

RPO
5d1

014 DRWNETRT2-XX

**8-10 Arrêt Économie batterie
Fonction Verte.**

((o)) 5 secondes ■

OFF
5d3

014 DRWNETRT2-XX

8-11 Arrêt provoqué par batterie déchargée.

((o)) 5 secondes ■

OFF
5d4

014 DRWNETRT2-XX

8-12 Démarrage à froid Arrêt pour batterie faible.

((o)) 5 secondes ■

OFF
5d5

014 DRWNETRT2-XX

9. RÉGLAGES

9.1 MENU RÉGLAGES



AVERTISSEMENT !

Une configuration incorrecte des paramètres RÉGLAGES ASI pourrait endommager la charge ou les batteries. Pour plus d'informations, consulter le service après-vente.

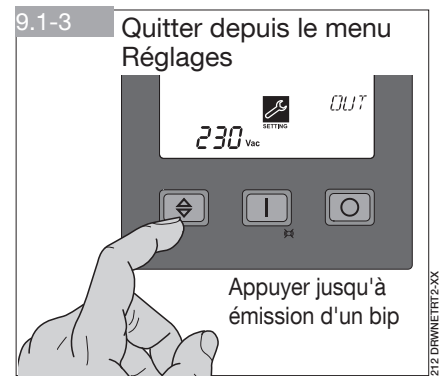
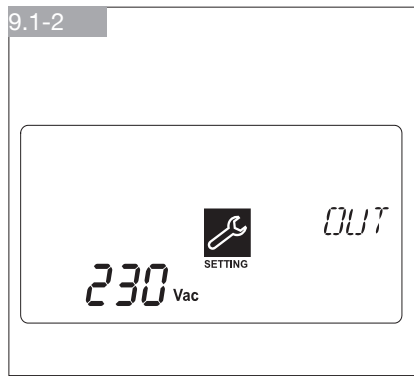
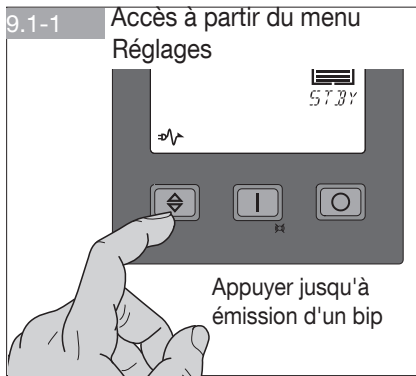

9.2 RÉGLAGES

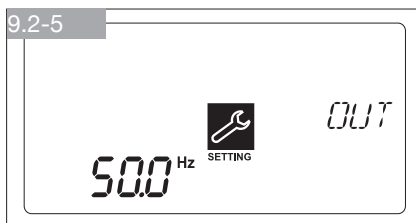
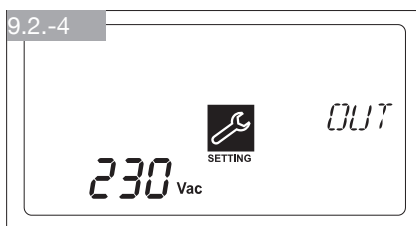
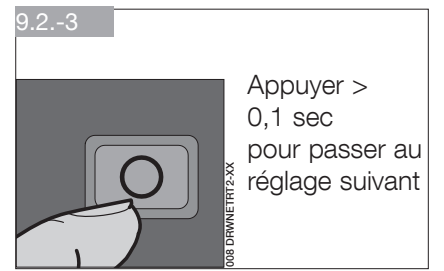
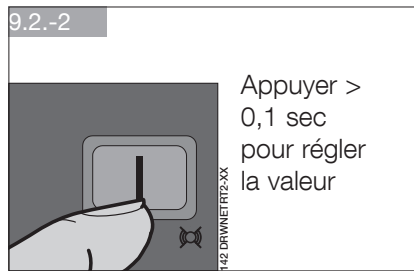
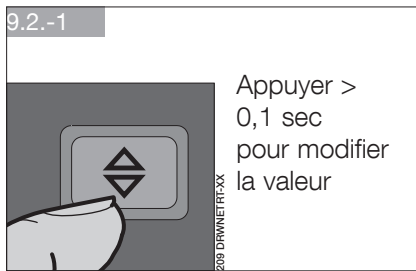

Description	Plage de valeurs	Valeur par défaut
Réglage de la valeur de sortie nominale (V)	200/ 208/ 220/ 230/ 240	230
Réglage de la fréquence de sortie (Hz)	50/ 60	50
Plage de tolérance en tension du by-pass avec sortie nominale	0%/ 5%/ 10%/ 15%/ 20%/ HI (en entrée réseau)	10

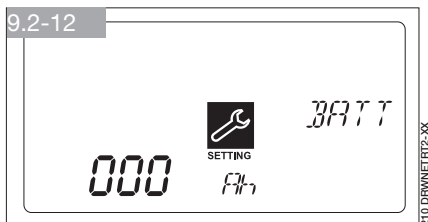
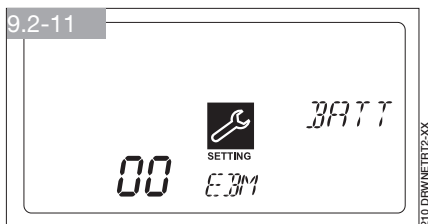
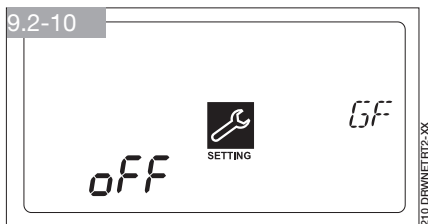
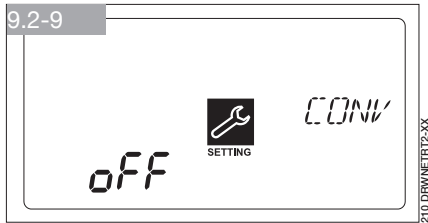
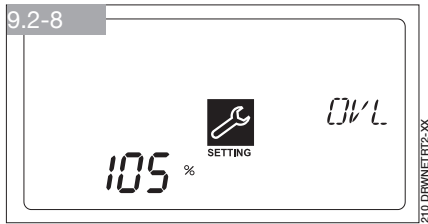

Description	Plage de valeurs	Valeur par défaut
Activation du mode Éco	on/ off	off
Réglage de la valeur de surcharge Possibilité de régler le niveau d'alarme de surcharge (% de la puissance nominale)	5/ 10/ 15/... 105	105
Activation du mode Convertisseur de fréquence	on/ off	off
Activation de la fonction Verte Si elle est activée, cette fonction arrête l'ASI lorsque les deux conditions suivantes sont réunies : <ul style="list-style-type: none"> Alimentation secteur non détectée Le taux de charge est inférieur à 8 % 	on/ off	off
Réglage du nombre de module de batterie (EBM) - Voir chapitre relatif à l'extension de batterie	0/ 1/ ...10	0
Réglage de la valeur Ah du banc de batterie personnalisé	0/ 1/ ...999	0
Activation du buzzer Si réglé sur Off, l'icône ci-dessous apparaît à l'écran 	on/ off	on

10. COMMUNICATION

Les logiciels de communication et les accessoires permettent de contrôler l'état de l'ASI, dans le but d'optimiser le fonctionnement et d'assurer une gestion correcte de l'arrêt de l'ASI arrivée en fin d'autonomie. Les logiciels permettent d'enregistrer les coupures de l'alimentation secteur, ainsi que la décharge des batteries, de manière à activer une procédure d'arrêt automatique et ordonnée du PC et des programmes courants.

Les ASI NETYS RT sont équipées de cartes interfaces liaison série RS232 et USB, et de slots pour les cartes Web/SNMP.

10.1 SOLUTIONS DE COMMUNICATION

- **Local View** : une solution de surveillance et d'arrêt point à point pour les systèmes d'exploitation Windows®, Linux® et Mac OS X®.
- **Web/SNMP manager** : (carte Web/SNMP à monter dans un slot) permettant le contrôle via le réseau local LAN en utilisant le protocole TCP/IP et la gestion d'arrêt à distance.
- **BMS** (Interface JBUS-RS232) : assure l'interface entre l'ASI et le système de Gestion Technique Centralisée.

10.2 INTERFACE USB

L'ASI peut communiquer directement avec le serveur à travers une interface USB au moyen du protocole HID. Si celui-ci est disponible dans le système d'exploitation de l'ordinateur, aucun logiciel supplémentaire n'est nécessaire. Dès que la connexion est établie, la reconnaissance de l'ASI se fait comme pour tout autre périphérique et les paramètres de fonctionnement peuvent être gérés par les menus rattachés aux services du système d'exploitation. Toujours utiliser le câble fourni.

10.3 INTERFACE RS232

Cette interface est requise pour exécuter Local View, une solution de surveillance et d'arrêt point à point pour les systèmes d'exploitation Windows®, Linux® et Mac OS X®.

10.4 PORT EPO

Le port EPO (Emergency Power Off - Arrêt d'urgence) permet à l'utilisateur d'arrêter l'ASI en mode on-line ou en mode batterie en cas d'urgence. Utiliser un câble RJ11 (non fourni) pour brancher le port EPO à l'interrupteur fourni par l'utilisateur.

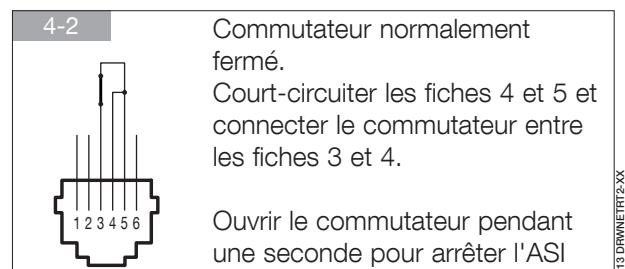
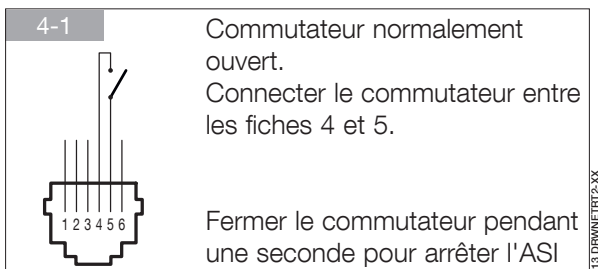

10.5 CARTE WEB/SNMP (EN OPTION)

Quand cette carte est installée, l'ASI peut directement être connectée à un réseau local LAN (RJ45 Ethernet) et contrôlée à distance par un navigateur Web utilisant le protocole TCP/IP. Il conviendra de consulter la documentation spécifique pour obtenir une description détaillée des fonctionnalités.

10.6 UTILISATION DE LA CARTE RELAIS ALARME

Il s'agit d'une carte optionnelle (montée dans un slot) qui gère 6 circuits de signalisation avec des contacts secs représentant des états ou des alarmes de l'ASI. La tension maximale pouvant être appliquée aux contacts est de 24 VDC, tandis que le courant maximal est de 500 mA.

Les contacts relais peuvent être configurés individuellement en mode NO (normalement ouvert - réglage d'usine) ou NF (normalement fermé), et être programmés pour personnaliser le contrôle de l'ASI.

Sur demande, l'ASI peut être arrêtée à distance en utilisant un contact déporté. La commande est acceptée si le contact est maintenu fermé pendant 3 secondes (par défaut), le contact doit être établi entre les fiches Commun et Entrée.



Le contact externe DOIT être dédié et libre de tension, de sorte à éviter tout endommagement de l'ASI.

L'entrée externe peut également être configurée comme entrée de test batterie

10.6.1 Schéma de principe

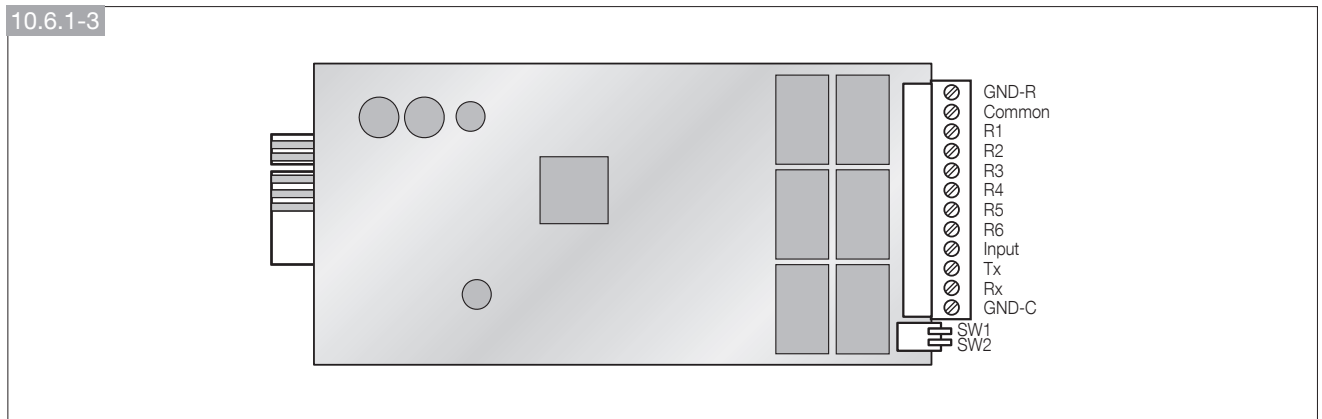
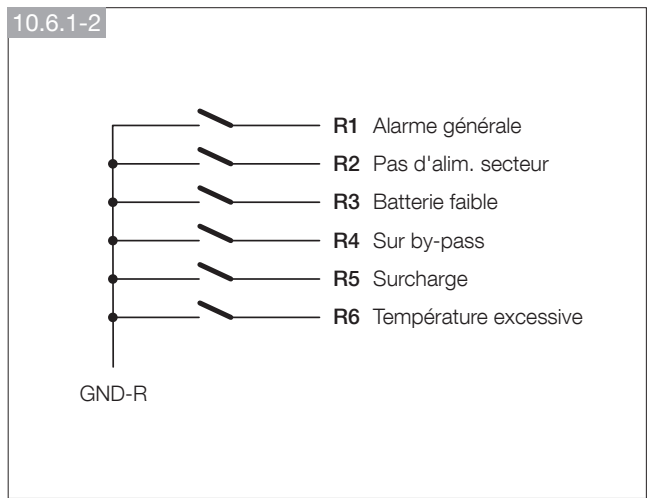
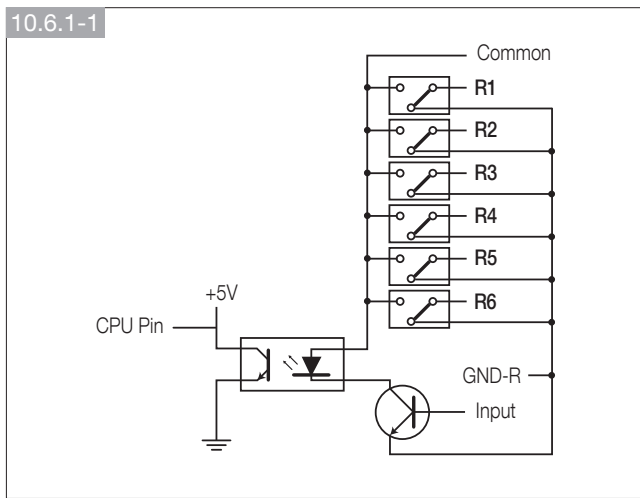

10.6.2 Configuration standard

COMMUT.1	COMMUT.2	contact relais
OFF	OFF	NO
ON	OFF	NF

GND-R: Borne commune des relais	
Commun : 12~24 VDC	
R1	Alarme générale
R2	Pas d'alimentation secteur
R3	Batterie faible
R4	En by-pass
R5	Surcharge
R6	Température excessive
Entrée : Arrêt déporté ou test batterie	

10.6.3 Configuration client des relais et/ou contacts d'entrée

Connecter **Tx** à la fiche 2, **Rx** à la fiche 3 et **GND-C** à la fiche 5 du port RS232 du PC.

Dans Windows, démarrer le logiciel Hyper-Terminal et ouvrir le port COM spécifié.

Sélectionner les propriétés suivantes : Débit en bauds : 2400, Bits de données : 8, Parité : Aucune, Bit d'arrêt : 1, Contrôle de débit : Aucun.

• Configuration.

Appuyer sur <Enter> pour afficher le menu principal de la carte relais.

- Appuyer sur '1' pour configurer les alarmes associées aux contacts **R1~R6 (Personnaliser les sorties relais)**

Ce menu peut servir à associer une alarme personnalisée aux contacts **R1~R6**

Une fois la configuration terminée, positionner **SW2** sur ON pour activer les paramètres. Pour restaurer les paramètres par défaut, positionner **SW2** sur OFF

- Appuyer sur '2' pour configurer le signal **d'entrée**.

Le signal d'entrée peut servir à arrêter l'ASI ou à tester la batterie. La durée précédant l'arrêt de l'ASI peut être paramétrée jusqu'à 9999 secondes maximum.

- Appuyer sur '3' pour configurer le mode NO ou NF de chaque relais.

Placer **SW2** sur ON pour activer les paramètres.

Si SW2 est ramené en position OFF, SW1 peut servir à vérifier la position NO ou NF de tous les relais.

- Appuyer sur '0' pour quitter la configuration. Le système affiche alors un message vous invitant à sauvegarder les nouveaux réglages.

Appuyer sur 'Y' pour sauvegarder, 'N' pour annuler.

Carte Relais ASI

Version firmware : Carte Relais V1.4

- [1] . Personnaliser le relais de sortie
- [2] . Configurer le signal d'entrée
- [3] . Personnaliser Normalement Ouvert ou Normalement Fermé
- [0] . Quitter

Saisir ici l'option de votre choix >

Personnaliser le relais de sortie

Événement associé au relais

- [1] . Relais 1 : Alarme de synthèse
- [2] . Relais 2 : Perte d'alimentation
- [3] . Relais 3 : Batterie faible
- [4] . Relais 4 : En by-pass
- [5] . Relais 5 : Surcharge
- [6] . Relais 6 : Température excessive
- [0] . Retour au menu précédent

Saisir ici l'option de votre choix >

Personnaliser le relais de sortie

Événement associé au relais

- [1] . Relais 1 : Fermé Normalement
- [2] . Relais 2 : Ouvert normalement
- [3] . Relais 3 : Fermé normalement
- [4] . Relais 4 : Ouvert normalement
- [5] . Relais 5 : Fermé normalement
- [6] . Relais 6 : Ouvert normalement
- [0] . Retour au menu précédent

Saisir ici l'option de votre choix >

Configurer le signal d'entrée

- [1] . Considérer comme Arrêt ou Test : Arrêt
- [2] . Confirmation du signal d'entrée 3 secondes
- [3] . Durée avant arrêt 30 secondes
- [0] . Retour au menu précédent

Saisir ici l'option de votre choix >

11. MAINTENANCE



AVERTISSEMENT !

Des tensions dangereuses sont présentes à l'intérieur de l'ASI. Toutes les opérations de maintenance doivent être réalisées **EXCLUSIVEMENT** par des **INGÉNIEURS DE MAINTENANCE QUALIFIÉS**

- L'unité fonctionnera au maximum de sa capacité si elle est alimentée en continu (24/24 h et 7/7 j) ; cela garantit également un chargement optimal des batteries.
- S'il est prévu que l'ASI soit inutilisée, pour quelque durée que ce soit, recharger complètement les batteries (recharge ininterrompue pendant 8 heures) avant d'arrêter l'ASI.
- Recharger les batteries pendant au moins 24 heures toutes les 4 semaines pendant tout le temps de non-utilisation de l'ASI.

11.1 DÉPANNAGES ÉLÉMENTAIRES



AVERTISSEMENT !

Si un problème persiste ou se produit fréquemment après avoir suivi les procédures indiquées dans ce chapitre, contacter le service après-vente de SOCOMEC et fournir une description complète de l'anomalie.

Problème	Cause possible	Solution
L'ASI ne s'allume pas (aucune alarme, rien n'est affiché)	Pas d'alimentation secteur.	Vérifier l'alimentation ou si le commutateur de distribution est fermé
	Le bouton ON/TEST n'a pas été actionné.	Appuyer sur le bouton ON/TEST pour démarrer l'ASI
	Absence d'alimentation secteur et batterie déchargée.	Attendre que l'alimentation secteur soit rétablie
	Le disjoncteur thermique situé à l'arrière de l'ASI a été déclenché.	Réduire la charge connectée à l'ASI, puis réinitialiser le disjoncteur magnéto-thermique.
	ASI défectueuse	Si les solutions décrites ci-dessus ne règlent pas le problème, contacter le Service Après-vente SOCOMEC.
L'ASI ne tient pas la durée d'autonomie attendue.	Batteries internes de l'ASI partiellement rechargées.	Recharger les batteries pendant au moins 8 heures.
	ASI en surcharge.	Déconnecter les charges les moins critiques.
	Batteries déchargées.	Les batteries se dégradent rapidement lorsqu'elles sont utilisées fréquemment, ou dans des températures de service élevées. Si les batteries ont atteint la fin de leur durée de vie, contacter le Service Après-vente SOCOMEC. Les batteries doivent être remplacées même si la LED « Remplacement batterie » n'est pas allumée.
	Problème de charge batterie ou autres causes.	Contactez le Service Après-vente SOCOMEC.
LED « Remplacement batterie » allumée.	Batteries déchargées.	Charger les batteries pendant au moins 8 heures. Si le problème persiste, contacter le Service Après-vente SOCOMEC pour faire remplacer les batteries.
Problème de communication entre le PC et l'ASI.	Mauvaise configuration de la vitesse de transmission.	Modifier la vitesse de transmission et réessayer.
	Problème de connexion RS232.	Se reporter à la section Communication du présent manuel. Reconnecter l'ASI au port COM1/COM2 du PC.
	Problème de connexion USB.	Reconnecter l'ASI au port USB du PC.
L'ASI fonctionne en mode Batterie alors que l'alimentation secteur est connectée et opérationnelle.	Tension du réseau d'alimentation non détectée à l'entrée de l'ASI.	Vérifier la connexion du réseau d'entrée.
	Le disjoncteur thermique situé à l'arrière de l'ASI a été déclenché.	Réduire la charge connectée à l'ASI, puis réinitialiser le disjoncteur magnéto-thermique.
	Tension d'entrée trop élevée, trop faible ou avec un taux de distorsion important.	Faire vérifier la tension du réseau par un technicien qualifié.
Problème de ventilation E12	Les ventilateurs d'entrée d'air et/ou leurs carénages sont obstrués.	Nettoyer le carénage d'entrée d'air du ventilateur

Problème	Cause possible	Solution
Température excessive. E13	Les ventilateurs d'entrée d'air et/ou leurs carénages sont obstrués.	Installer l'ASI dans un endroit bien ventilé permettant une bonne dissipation de la chaleur.
	La température ambiante est supérieure à 40 °C.	Installer l'ASI dans un endroit plus frais.
ERR E11, E12, E14, E16, E18, E19.	ASI défectueuse.	Contactez le Service Après-vente SOCOMEC.
L'icône Overload (Surcharge) est allumée, avec un signal d'alarme continu.	Surcharge.	Déconnecter les charges les moins critiques.
Court-circuit E21	Un court-circuit a été détecté au niveau de la sortie	Supprimer le court-circuit de la charge et redémarrer l'ASI
Sd0	Arrêt d'urgence	Arrêt de l'ASI provoqué par l'activation du bouton d'arrêt d'urgence. Vérifier que toute éventuelle anomalie nécessitant le déclenchement du dispositif d'urgence a été corrigée, puis redémarrer l'ASI.
Sd1	Arrêt à distance	Rien à faire ; l'ASI est éteinte en raison d'un arrêt logiciel programmé. L'ASI redémarrera automatiquement à l'heure programmée
Sd3	Arrêt dû à la Fonction Verte la Fonction Verte est réglée sur ON : la charge est inférieure à 8 % ; l'ASI s'éteint pour protéger la batterie.	Redémarrer l'ASI Si la charge est inférieure à 8 %, régler la Fonction Verte sur OFF dans le menu Réglages
Sd4	Arrêt dû à la faible autonomie de la batterie : pas d'alimentation secteur et l'autonomie insuffisante de la batterie provoque l'arrêt de l'ASI.	Vérifier l'alimentation secteur et le commutateur en amont
Sd5	Démarrage à froid Arrêt pour batterie faible.	Brancher l'ASI à l'alimentation secteur pour recharger la batterie

12. SPÉCIFICATIONS TECHNIQUES

Modèles		NRT2-U1100	NRT2-U1700	NRT2-U2200	NRT2-U3300
Puissance nominale	VA / W	1100 VA / 900 W	1700 VA / 1350 W	2200 VA / 1800 W	3300 VA / 2700 W
Phases Entrée/Sortie		1 / 1			
Système d'alimentation entrée/sortie		TN et TT			
Caractéristiques électriques - Entrée					
Entrée	Vin	1P+N 230 V (175-280 V) jusqu'à 100 V à 33% de charge ;			
Fréquence en entrée	Hz	50/60			
Prise d'entrée		CEI 320-C14 (10 A)	CEI 320-C20 (16 A)		
Facteur de puissance		0,99			
THDI		< 6%			
Catégorie de surtension		II			
Caractéristiques électriques - Sortie					
Sortie	V	1P+N 230 V nominal $\pm 2\%$ (sélectionnable : 200 ⁽¹⁾ /208 ⁽¹⁾ /220/240 V); 50/60 Hz			
Rendement en mode On-line		jusqu'à 90%		jusqu'à 93%	
Capacité de surcharge		jusqu'à 105% en continu ; 125% x 3 min; 150% x 30 sec			
Prise de sortie		6 x CEI 320-C13 (10 A)	6 x CEI 320-C13 (10 A) + 1 x CEI 320-C19 (16 A)		
Courant crête de court-circuit@ 24 μ s	A	228,3	233	233	286
Courant de court-circuit RMS	A	10,7	19,9	19,9	23
Facteur de crête		3:1			
Distorsion en tension		< 5% Charge non linéaire; < 1,6% Charge linéaire			
Déclassement du mode Convertisseur	%	50	70		
Batteries					
Type		Batterie sans entretien au plomb étanche - durée de vie de 3 à 5 ans			
Tension	V	24	48	48	72
Durée d'autonomie typique ⁽²⁾	min.	8	12	8	10
Durée de recharge	Heure	< 5 heures pour atteindre 90% de la capacité			
Chargeur	A	1,5	1,6	1,6	1,6
Communication					
Interface de connexion		RS 232, port USB et slots pour cartes en option			
Ethernet		Interface WEB / SNMP (en option)			
Environnement					
Température de fonctionnement	°C	0 °C à 40 °C (15 °C à 25 °C pour une durée de vie optimale de la batterie)			
Humidité relative	%	5% à 95% sans condensation			
Altitude maximale	m	0 à 3 000 m sans déclassement			
Niveau sonore à 1 m	dBA	< 45	< 50	< 50	< 51
Climat Environnemental (degré de pollution)		2			
Normes					
Sécurité		EN 62040-1, EN 62040-2 ⁽³⁾			
CEM		EN 62040-2 C1	EN 62040-2 C2		
Certification du produit		CE			
Indice de protection		IP20			
Caractéristiques mécaniques avec batteries standard					
Dimensions L x P x H	mm pouce	440 x 332 x 88,7 17,3" x 13,2" x 2U	440 x 430 x 88,7 17,3" x 19" x 2U	440x608x88,7 17,3"x24"x2U	
Masse	kg	13	18	19	30

⁽¹⁾ à 200 et 208 Vac P sortie = 90% P nom..

⁽²⁾ à 75% P nom.

⁽³⁾ Avec des câbles de sortie de moins de 10 m de long.





552609A - FR 01.2024

CORPORATE HQ CONTACT:
SOCOMECSAS
1-4 RUE DE WESTHOUSE
67235 BENFELD, FRANCE

www.socomec.com

Non contractual document. © 2023, Socomec SAS. All rights reserved.



552609A



 **socomec**
Innovative Power Solutions