

**STEP 14**

Please tighten with respect of the 0.39 in / 10 mm length

Visser en respectant bien la cote de 0.39 in / 10 mm

Atornillar con el respecto de la distancia de 0.39 in / 10 mm

30.9 - 33.6 lb.in  
3,5 - 3,8 Nm  
Allen key size 2,5  
6 pans de 2,5

Press  
Appuyer  
Apretar

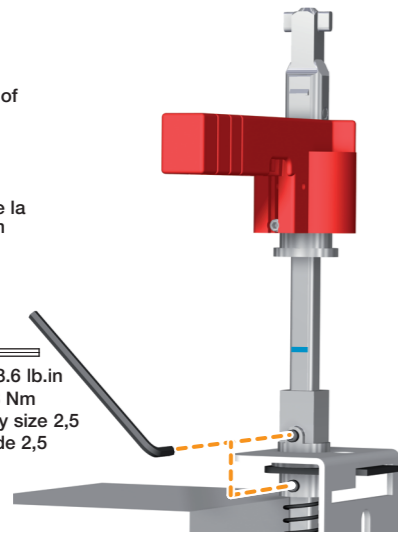

**STEP 15**

Set the position of the handle  
Régler la position de la poignée  
Reglar la posición de la mando

30.9 - 33.6 lb.in  
3,5 - 3,8 Nm  
Allen key size 2,5  
6 pans de 2,5

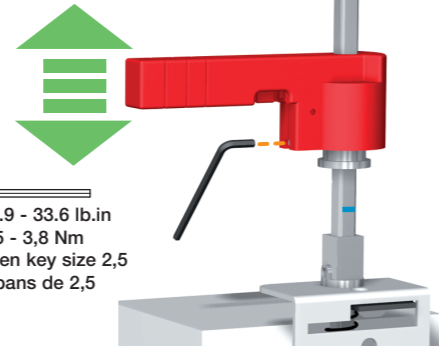

**UNENCLOSED TEST  
TEST HORS COFFRET  
TEST SIN CARGA**

**ENCLOSED TEST  
TEST SOUS COFFRET  
TEST EN UN CARGA**

Please check H length when the product is in 0 (OFF) position  
Le produit en position 0, vérifier la cote H  
Cuando el producto esta en la posición 0, verificar la distancia H



min. 1.08 in  
min. 27,5 mm  
max. 1.24 in  
max. 31,5 mm

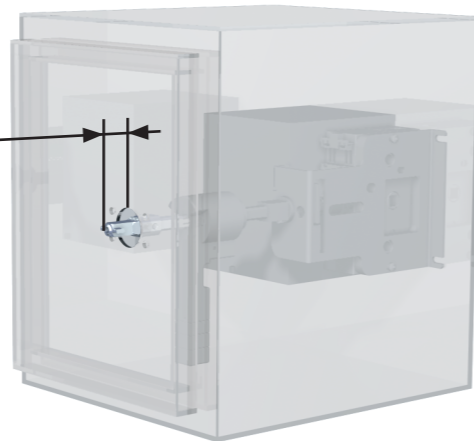

**1**

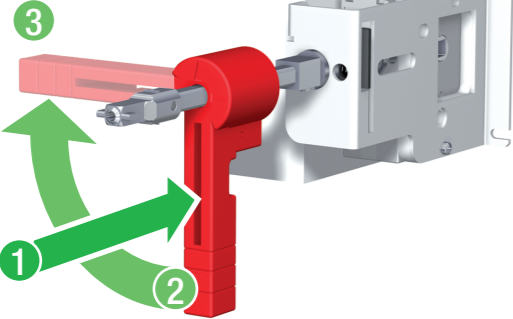

**2**

Turn of 90°  
Tourner de 90°  
Girar de 90°

**3**

The operation is possible only if the mounting has been well.

La manoeuvre est possible que si le montage a été bien effectué.

La rotación del mando solo es posible si el montaje ha sido bien hecho.

**PADLOCKING  
CADENASSAGE  
CANDADO**

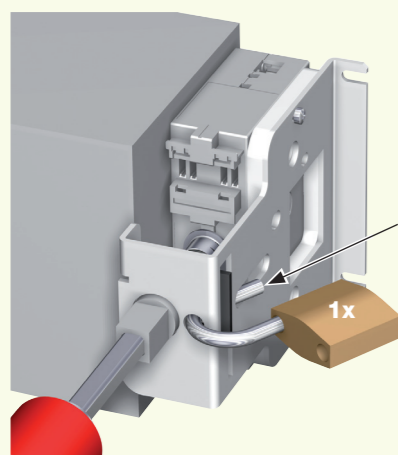

max. Ø 0.31 in / Ø 8 mm  
min. Ø 0.19 in / Ø 5 mm

1x

**⚠ DANGER / DANGER / PELIGRO**

**HAZARDOUS VOLTAGE**

- This equipment must be installed and serviced only by qualified electrical personnel.
- Turn off all power supplying this equipment before working on or inside equipment.
- Always use a properly rated voltage sensing device to confirm power is off.
- Replace all devices, doors, and covers before turning on power to this equipment.
- Maintain electrical clearances between cable and live parts.

Failure to follow these instructions will result in death or serious injury.

**TENSION DANGEREUSE**

- L'installation et l'entretien de cet appareil ne doivent être effectués que par du personnel qualifié.
- Coupez l'alimentation de cet appareil avant d'y travailler.
- Utilisez toujours un dispositif de détection de tension à valeur nominale approprié pour confirmer que toute alimentation est coupée.
- Remplacez tous les dispositifs, les portes et les couvercles avant de mettre cet appareil sous tension.
- Maintenez les distances d'isolement électrique entre le câble et les pièces sous tension.

Si ces précautions ne sont pas respectées, cela entraînera la mort ou des blessures graves

**TENSION PELIGROSA**

- Solamente el personal de mantenimiento eléctrico especializado deberá instalar y prestar servicios de mantenimiento a este equipo.
- Desenergice el equipo antes de realizar cualquier trabajo en él.
- Siempre utilice un dispositivo detector de tensión adecuado para confirmar la desenergización del equipo.
- Vuelva a colocar todos los dispositivos, las puertas y las cubiertas antes de energizar este equipo.
- Mantenga un espacio adecuado para la instalación eléctrica entre el cable y las piezas energizadas.

El incumplimiento de estas precauciones podrá causar la muerte o lesiones serias.

**NFPA kit  
Kit NFPA  
Opción NFPA**

Kit ref : 37297539  
37297540

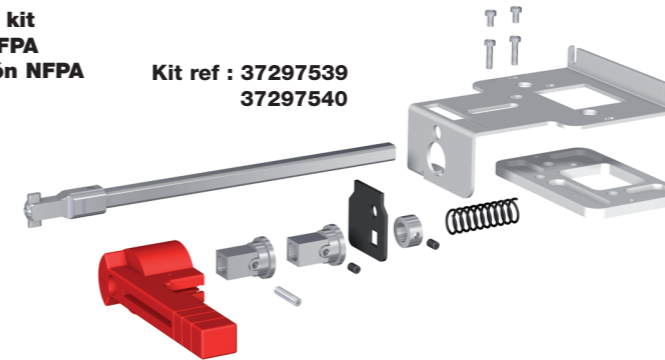

**DANGER ET AVERTISSEMENT**

Danger and warning - Advertencia

Le montage de ces matériels ne peut être effectué que par des professionnels.  
Le non respect des indications de la présente notice ne saurait engager la responsabilité du constructeur

This equipment must be mounted only by professionals. The manufacturer shall not be held responsible for failure to comply with the instructions in this manual.

El montaje de esto materiales sólo puede ser efectuado por profesionales.  
No respetar las indicaciones del presente manual exime de responsabilidad al fabricante.

**Mounting steps to respect  
Etapas de montage à respecter  
Respectar las etapas de montaje**

**STEP 1**

**STEP 12**

**STEP 13**

**TEST**

**STEP 1**

**Shaft preparation and type of mounting  
Préparation de l'axe, et type de montage  
Preparación del prologado y tipo de montaje**

SWITCHES REFERENCES	STEP 12	
38603003 / 38606003 / 38503003 / 38506003 38603004 / 38606004 / 38503004 / 38506004 38603005 / 38606005 / 38503005 / 38506005 38603006 / 38606006 / 38503006 / 38506006 27013006 / 27014006	<b>A</b>	L min. = H - 1.75 in L min. = H - 44,5 mm L max. = H - 1.59 in L max. = H - 40,5 mm
38603010 / 38606010 / 38503010 / 38506010 27013010 / 27014010	<b>B</b>	L min. = H - 1.65 in L min. = H - 42 mm L max. = H + 1.49 in L max. = H + 38 mm
38512004 / 38612004 / 38512005 / 38612005 38513004 / 38613004 / 38513005 / 38613005 38516004 / 38616004 / 38516005 / 38616005 38512006 / 38612006 / 38512010 / 38612010 38513006 / 38613006 / 38513010 / 38613010 38516006 / 38616006 / 38516010 / 38616010	<b>C</b>	L min. = H - 1.59 in L min. = H - 40,5 mm L max. = H - 1.43 in L max. = H - 36,5 mm
38603020 / 38606020 / 38503020 / 38506020 38612020 / 38613020 / 38616020 38603040 / 38606040 / 38503040 / 38506040 27013020 / 27014020 / 27013039 / 27014039	<b>D</b>	L min. = H - 1.65 in L min. = H - 42 mm L max. = H - 1.49 in L max. = H - 38 mm

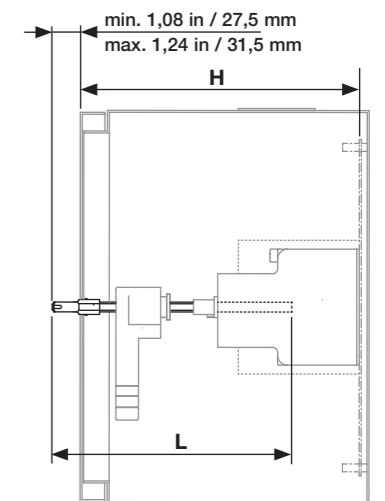
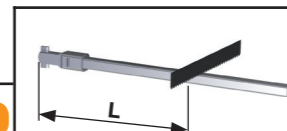

**H min. 11.14 in / 283 mm**

**Mounting  
Montage  
Montaje**

**STEP 2**

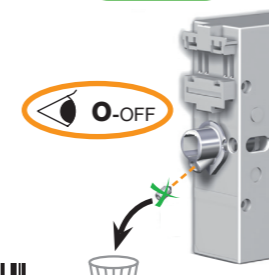

**STEP 3**

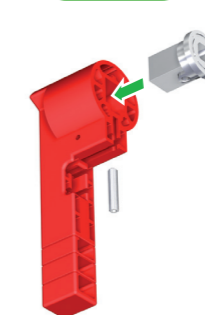

**STEP 4**

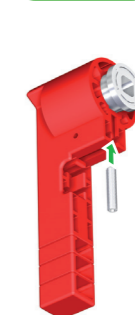

**STEP 5**



Thigten a little  
Pré visser  
Atornillar un poco



STEP 6

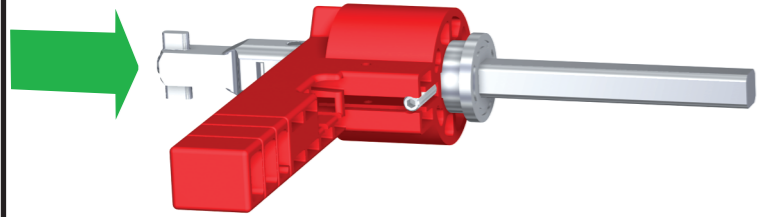

STEP 7

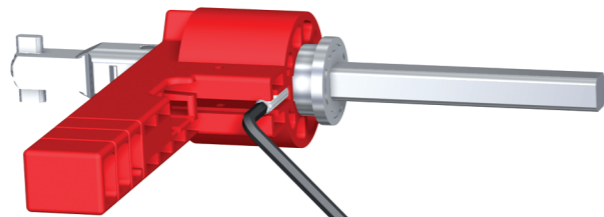

30.9 - 33.6 lb.in  
3,5 - 3,8 Nm  
Allen key size 2,5  
6 pans de 2,5

STEP 8

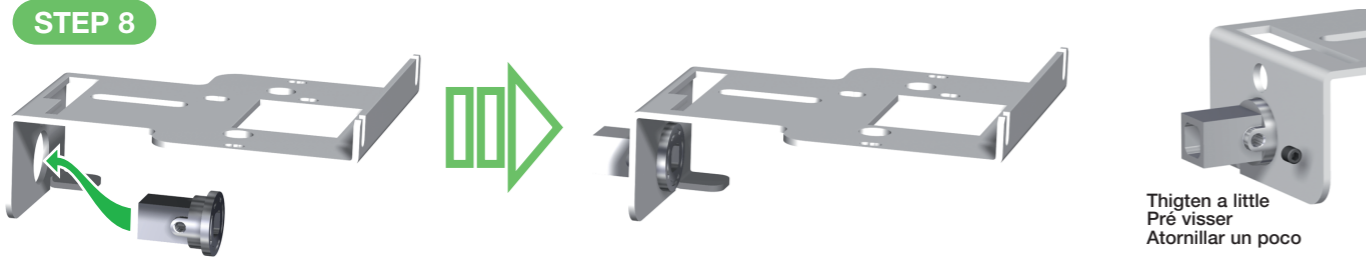

Thigten a little  
Pré visser  
Atornillar un poco

STEP 9

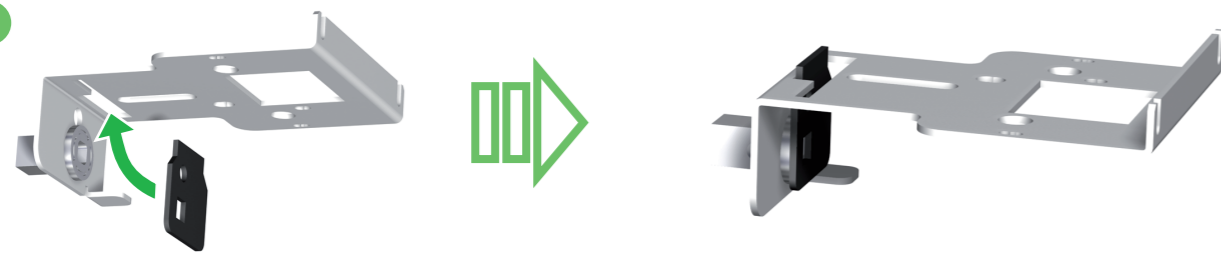

STEP 10

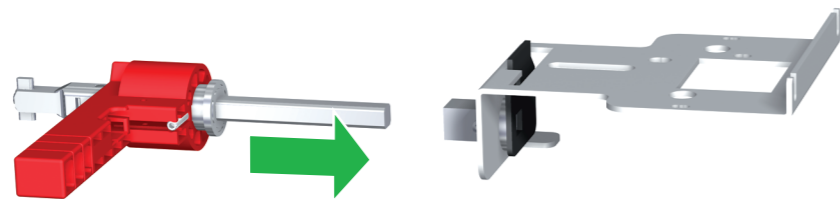

STEP 11

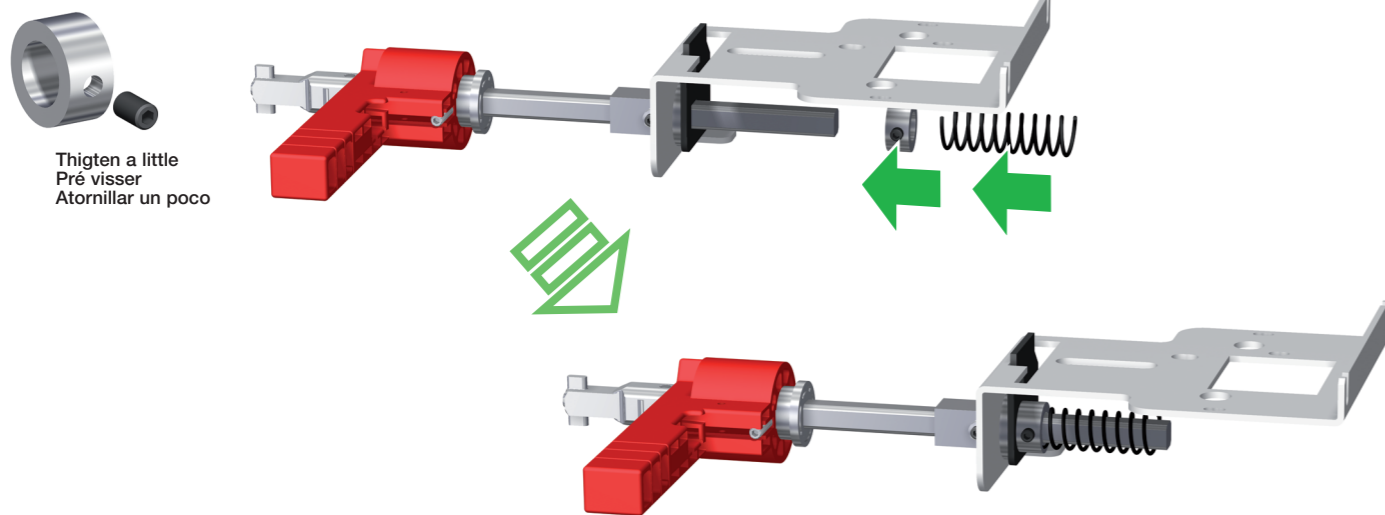

Thigten a little  
Pré visser  
Atornillar un poco

STEP 12

See page 1  
Voir page 1  
Véase pagina 1

The NFPA kit can be mounted on different products. Please check your configuration: spacer and tightening

Le kit NFPA peut se monter sur différents types de produits. Veiller à bien déterminer votre configuration: cale et vissage

La opción NFPA puede ser montada en diferentes productos. Por favor verifique su configuración: cuña y tornillería

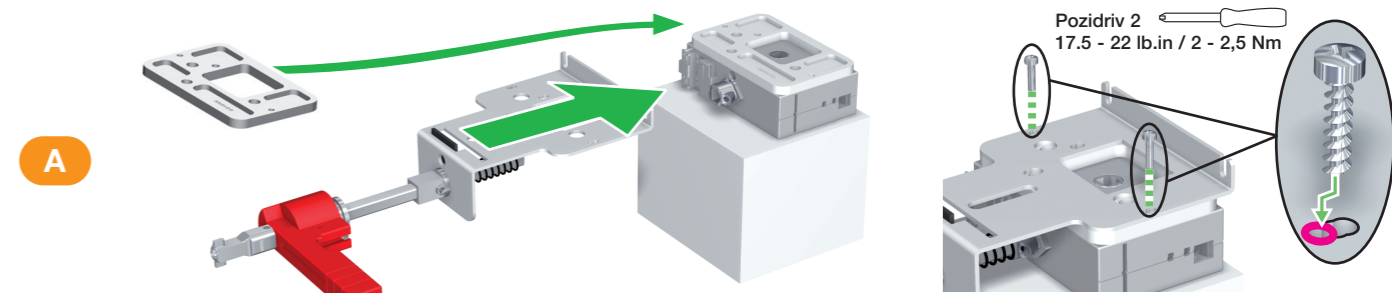

A

— OU / OR / O

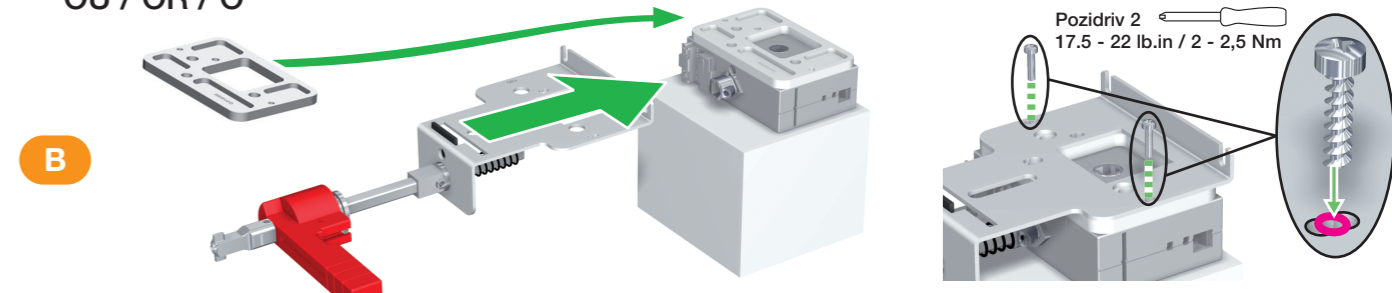

B

— OU / OR / O

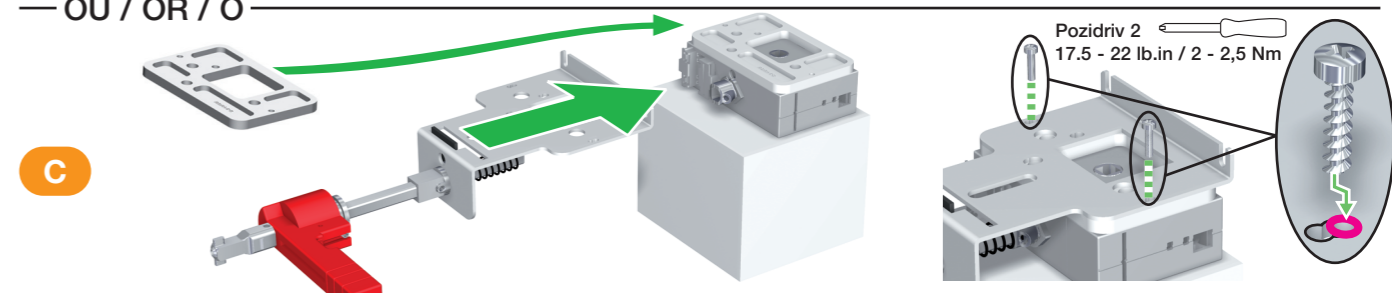

C

— OU / OR / O

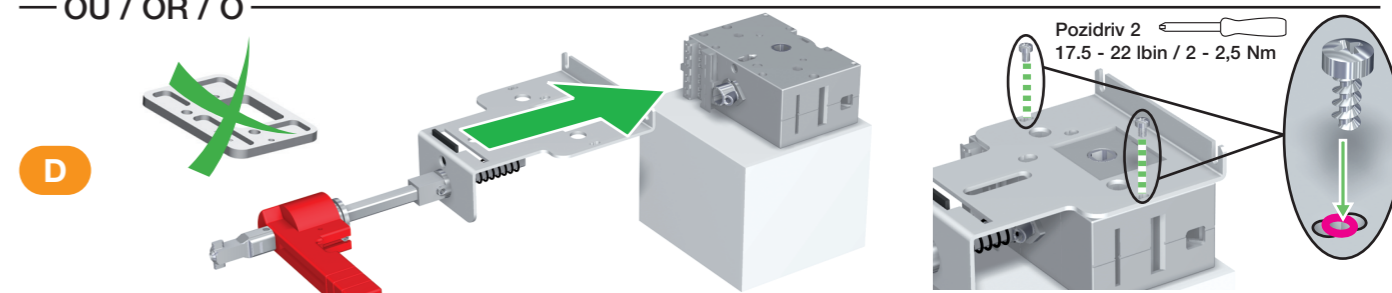

D

STEP 13

Press entirely  
Appuyer à fond  
Apretar a fondo

Draw  
Tracer  
Trazar

Displace of 0.39 in / 10 mm  
Relever de 0.39 in / 10 mm  
Desplazar de 0.39 in / 10 mm

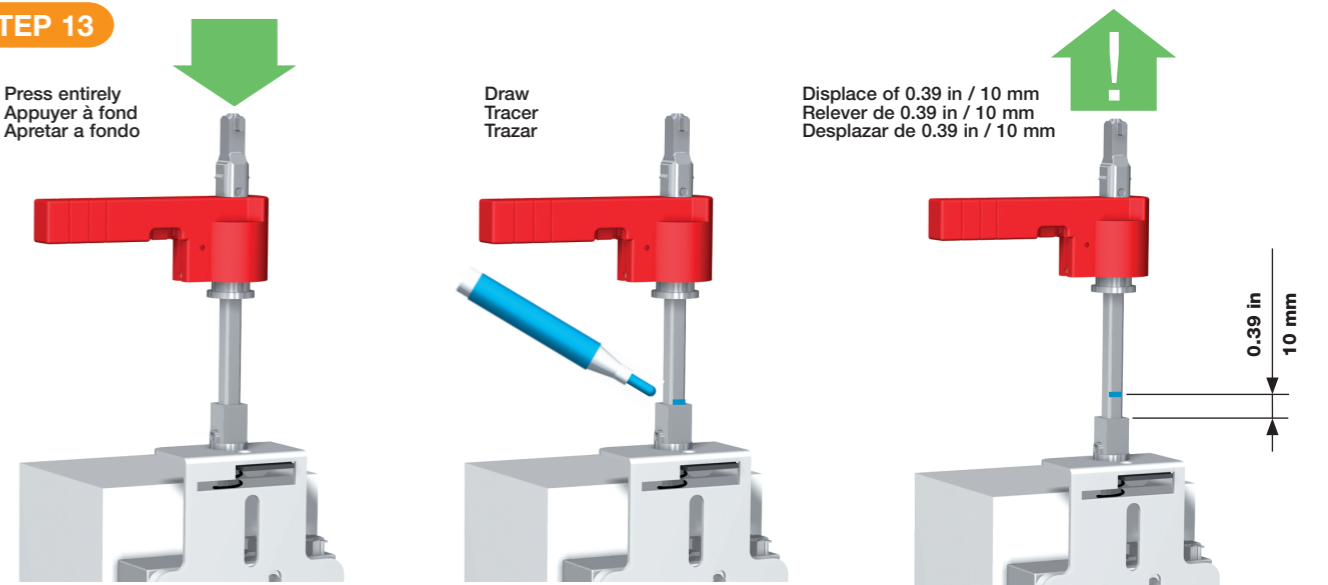

0.39 in  
10 mm