

F PRINCIPE D'ALARME I_{Δn} ET I_{PE}

- GB I_{Δn} and I_{PE} alarm principle
- D I_{Δn} and I_{PE} alarm prinzip
- I Principio di allarme I_{Δn} e I_{PE}
- NL Principe alarm I_{Δn} en I_{PE}
- E Principio de la alarma de I_{Δn} y el I_{PE}
- P Principio alarme I_{Δn} e I_{PE}
- CN I_{Δn} 和 I_{PE} 的报警原理

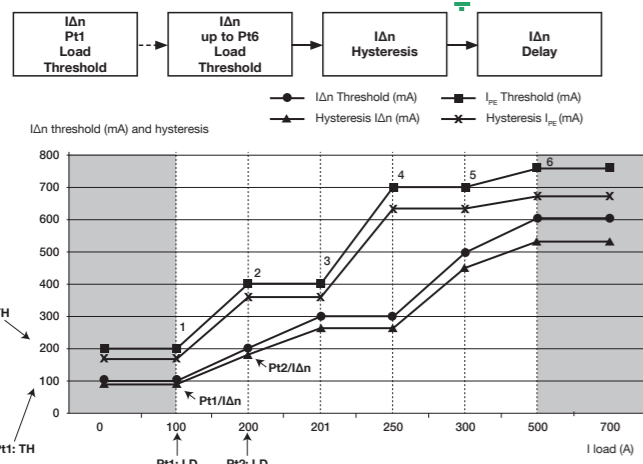
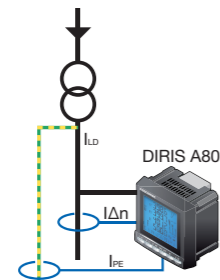

F DÉFINITION DES POINTS

- GB Points definition
- D Definition der Punkte
- I Definizione dei punti
- NL Definitie van de punten
- E Definición de los puntos
- P Definição dos pontos
- CN 设定报警点

Example:
 Pt1 / I_{Δn}: I load (LD) = 100 A
 Pt1 / I_{Δn}: Threshold (TH) = 0.1 A
 Pt2 / I_{Δn}: I load (LD) = 200 A
 Pt2 / I_{Δn}: Threshold (TH) = 0.2 A

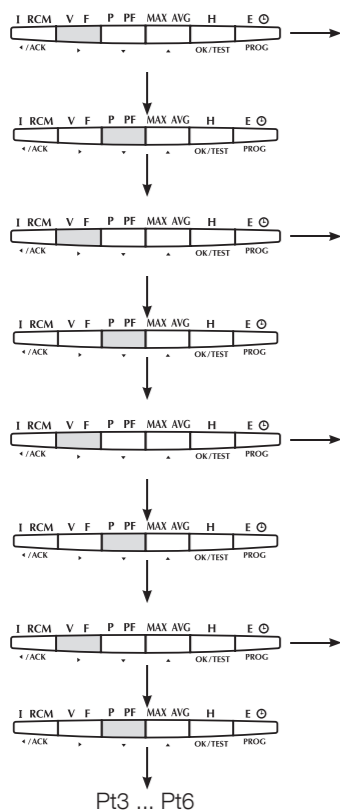

F CONFIGURATION MANUELLE

- GB Manual mode
- D Manueller Modus
- I Configurazione manuale
- NL Handmatige configuratie
- E Configuración manual
- P Configuração manual
- CN 手动设置



F HYSTÉRÉSIS ET TEMPORISATION

- GB Hysteresis and delay
- D Hysterese und Zeitverzögerung
- I Isteresi e tempo di ritardo
- NL Hysterese en tijdsvertraging
- E Histéresis y tiempo de retardo
- P Histerese e tempo de atraso
- CN 恢复值和延时

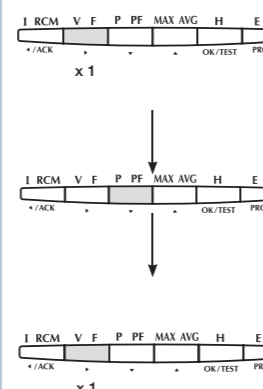

F DIRIS A80 - CENTRALE DE MESURE

Veillez bien prendre connaissance de la notice générale 540275 téléchargeable sur le site : www.socomec.com
 Le montage de ces matériels ne peut être effectué que par des professionnels.
 Le non respect des indications de la présente notice ainsi que la notice 540275 ne saurait engager la responsabilité du constructeur.



- Risque d'électrocution, de brûlures ou d'explosion**
 - l'installation et l'entretien de cet appareil ne doivent être effectués que par du personnel qualifié et habilité
 - avant toute intervention sur l'appareil, couper les entrées tensions, court-circuiter le secondaire de chaque transformateur de courant (PTI SOCOMEC) et coupez l'alimentation auxiliaire de l'appareil
 - utilisez toujours un vérificateur d'absence de tension approprié pour confirmer l'absence de tension
 - remplacez tous les dispositifs, les portes et les couvercles avant de mettre cet appareil sous tension
 - utilisez toujours la tension assignée appropriée pour alimenter cet appareil. Si ces précautions n'étaient pas respectées, cela pourrait entraîner des blessures graves.
- Risque de détérioration de l'appareil**
 Veillez à respecter :
 - la tension d'alimentation auxiliaire } voir 3
 - la fréquence du réseau
 - une tension maximum aux bornes des entrées tension de 50 à 700 V AC phase/phase ou 29 à 404 V AC phase neutre
 - un courant maximum de 10 A aux bornes des entrées courants (I1, I2 et I3)
 - Classe 480 V AC catégorie III

GB DIRIS A80 - MEASUREMENT STATION

Please familiarise yourself with the general instructions document 540275 which can be downloaded from the website : www.socomec.com
 This equipment must be mounted only by professionals.
 The manufacturer cannot be held liable for any failure to follow the instructions given in this document and in document 540275.

- Risk of electrocution, burns or explosion**
 - this device must only be installed and maintained by qualified and duly authorised personnel
 - prior to any work on or in the device, isolate the voltage inputs and auxiliary power supplies and short-circuit the secondary winding of all current transformers (PTI SOCOMEC)
 - always use a suitable voltage tester to ensure there is no voltage supplied to the device
 - put all mechanisms, door and covers back in place before energising the device
 - always supply the device with the correct rated voltage
 - Failure to take these precautions could cause serious injuries.
- Risk of damaging device**
 Check the following :
 - the voltage of the auxiliary power } see 3
 - the frequency of the distribution system
 - the maximum voltage at the voltage input terminals is 50 to 700 V AC phase/phase or 29 to 404 V AC phase neutral
 - a maximum current of 10 A on the current-input terminals (I1, I2 and I3)
 - Class 480 V AC category III

D DIRIS A80 - MULTIFUNKTIONALES MESSGERÄT

Bitte beachten Sie die Allgemeine Gebrauchsanweisung 540275, die Sie auf der Internetseite herunterladen können : www.socomec.com
 Die Montage muss von einem Fachmann vorgenommen werden.
 Die Nichtbeachtung der Anweisungen in der vorliegenden Gebrauchsanweisung sowie in der Gebrauchsanweisung 540275 entbindet den Hersteller von jeder Haftung.

- Gefahr von Stromschlägen, Verbrennungen oder Explosionen**
 - Dieses Gerät darf nur von einer entsprechend qualifizierten und befugten Personen installiert und gewartet werden.
 - Vor jedem Eingriff am Gerät sind die Eingänge spannungslos zu schalten und die Sekundärseite jedes Stromwandlers (PTI SOCOMEC) kurzzuschließen und die Hilfsversorgung des Gerätes abzutrennen.
 - Stellen Sie mit Hilfe eines geeigneten Spannungsanzeigergeräts sicher, dass keine Spannung anliegt.
 - Alle Vorrichtungen, Türen und Deckel vor dem erneuten Einschalten des Gerätes wieder anbringen.
 - Nur die vorgegebene Spannung zur Versorgung des Gerätes verwenden. Eine Nichteinhaltung dieser Vorsichtsmaßnahmen kann zu schweren Verletzungen führen.
- Gefahr einer Beschädigung des Gerätes**
 Bitte beachten Sie:
 - Die Spannung der Hilfsversorgung, } sieh 3
 - Die Netzfrequenz,
 - Eine maximale Spannung an den Spannungseingangsklemmen von 50 bis 700 V AC Phase-Phase oder 29 bis 404 V AC Nulleiter,
 - Einen maximalen Strom von 10 A an den Stromanschlussklemmen (I1, I2 und I3)
 - Klasse 480 V AC Kategorie III

I DIRIS A80 - CENTRALE DI MISURA

Vi invitiamo a prendere nota dell'avviso generale 540275, scaricabile dal sito : www.socomec.com
 Questi materiali devono essere montati esclusivamente da professionisti.
 Il mancato rispetto delle indicazioni del presente avviso, oltre che dell'avviso 540275, non potrà considerarsi di responsabilità del costruttore.

- Rischi di folgorazione, ustioni o esplosione**
 - l'installazione e la manutenzione ordinaria di questo apparecchio devono essere effettuate esclusivamente da personale qualificato e abilitato
 - prima di qualsiasi intervento sull'apparecchio, escludere gli ingressi di tensione, cortocircuitare il secondario di ciascun trasformatore di corrente (PTI SOCOMEC) ed escludere l'alimentazione ausiliaria dell'apparecchio
 - per verificare l'assenza di tensione, utilizzare sempre un adeguato dispositivo di controllo della mancanza di tensione
 - rimontare tutti i dispositivi, i portelli e i coperchi prima di mettere l'apparecchio sotto tensione
 - per alimentare questo apparecchio, utilizzare sempre l'appropriata tensione assegnata
 - In caso di mancato rispetto di queste precauzioni, si potrebbero subire gravi ferite.
- Rischi di deterioramento dell'apparecchio**
 Attenzione a rispettare:
 - la tensione d'alimentazione ausiliaria } vedere 3
 - la frequenza di rete
 - una tensione massima ai morsetti degli ingressi di tensione da 50 a 700 Vca fase/fase o da 29 a 404 Vca fase/neutro
 - una corrente massima di 10 A ai morsetti degli ingressi di corrente (I1, I2 e I3)
 - Classe 480 Vca categoria III

NL DIRIS A80 - CENTRALE VAN MAATREGEL

Neem eerst kennis van de algemene handleiding 540275 die u kunt downloaden van de website : www.socomec.com
 Enkel professionelen mogen deze materialen monteren.
 Indien de voorschriften die in deze handleiding en in de handleiding 540275 staan niet zijn nageleefd is de fabrikant gewijvaard van alle aansprakelijkheid.

- Gevaar voor elektrocutie, brandwonden of ontploffing**
 - de installatie en het onderhoud van dit apparaat mogen alleen worden uitgevoerd door gekwalificeerde en bevoegde personen
 - vóór iedere tussenkomst op het toestel, alle spanningen afsluiten, de secundaire van iedere stroomtransformator (PTI SOCOMEC) kortsluiten en de hulpvoeding van het toestel afsluiten
 - gebruik altijd een goede spanningstester om te controleren of er geen spanning is
 - alle onderdelen, deuren en deksels terugplaatsen alvorens het toestel onder spanning te zetten
 - gebruik altijd de geschikte toegewezen spanning om dit toestel te voeden
 - Indien deze voorzorgsmaatregelen niet worden in acht genomen, kan dit ernstige verwondingen tot gevolg hebben.
- Gevaar voor beschadiging van het toestel**
 Gelieve de volgende elementen in acht te nemen:
 - de spanning van de hulpvoeding } zien 3
 - de netfrequentie
 - een maximumspanning op de ingangsaansluitingen, spanning van 50 tot 700 V AC fase/fase of 29 tot 404 V AC fase neutraal
 - een maximale stroom van 10 A op de klemmen van de stroomingangen (I1, I2 en I3)
 - Klasse 480 V AC categorie III

E DIRIS A80 - CENTRAL DE MEDICIÓN

Familiarícese con el manual general 540275, que puede descargarse en el sitio web : www.socomec.com
 A montaje de esto materiales sólo puede ser efectuado por profesionales.
 El hecho de no respetar las indicaciones contenidas en el presente manual, así como en el manual 540275, no comprometerá la responsabilidad del fabricante.

- Riesgo de electrocución, de quemaduras o de explosión**
 - la instalación y el mantenimiento de este equipo deberán correr a cargo de personal cualificado y homologado
 - antes de cualquier intervención en el aparato, cortar sus entradas de tensión, cortocircuitar el secundario de cada transformador de intensidad (PTI SOCOMEC) y cortar la alimentación auxiliar de aparato
 - utilice siempre un comprobador de ausencia de tensión adecuado para confirmar la ausencia de tensión
 - volver a colocar todos los dispositivos, tapas y puertas antes de poner el aparato en tensión
 - utilizar siempre la tensión asignada apropiada para alimentar el aparato
 - No respetar estas precauciones podría entrañar un serio riesgo de producir heridas graves.
- Riesgo de deterioros de aparato**
 Vele por respetar:
 - la tensión de alimentación auxiliar } ver 3
 - la frecuencia
 - una tensión máxima en los bornes de las entradas de tensión comprendida entre 50 y 700 V AC fase/fase o entre 29 y 404 V AC fase/neutro
 - intensidad máxima de 10 amperios en bornes de las entradas de intensidad (I1, I2, I3)
 - Clase 480 V AC categoría III

P DIRIS A80 - MEDIÇÃO DE ENERGIA

Por favor, leia o guia geral 540275, disponível para transferência a partir do site : www.socomec.com
 A montagem destes materiais só pode ser realizada por profissionais.
 O desrespeito pelas indicações do presente documento, bem como do guia 540275, ilibará o fabricante de qualquer responsabilidade.

- Riscos de electrocussão, de queimaduras ou de explosão**
 - a instalação e a manutenção deste aparelho só devem ser efectuadas por pessoal qualificado e com habilitações para tal
 - antes de qualquer intervenção no aparelho, cortar as entradas de tensões, cortocircuitar o secundário de cada transformador de corrente (PTI SOCOMEC) e cortar a alimentação auxiliar do aparelho
 - utilize sempre um verificador de ausência de tensão apropriado, para confirmar a ausência de tensão
 - colocar no sítio todos os dispositivos, as portas e as tampas antes de restabelecer a tensão no aparelho
 - utilizar sempre a tensão de referência apropriada para alimentar o aparelho
 - Se estas precauções não forem respeitadas, poderão ocorrer ferimentos graves.
- Riscos de deterioração do aparelho**
 Respeitar:
 - a tensão de alimentação auxiliar } veja 3
 - a frequência
 - uma tensão máxima nos terminais das entradas tensão entre 50 e 700 V AC fase/fase ou entre 29 e 404 V AC fase neutra
 - uma corrente máxima de 10 A nos terminais das entradas de corrente (I1, I2 e I3)
 - Classe 480 V AC categoria III

CN DIRIS A80 - 多功能测量仪

请认真阅读 540275 号说明书，您可在 www.socomec.com 网上下载。
 该装置必须由专业人员进行安装。
 未按此说明书及 540275 号说明书使用所产生的任何后果，制造商不承担责任。

- 有触电致死，燃烧以及爆炸的危险**
 - 该装置必须由具备专业资质的人员进行安装与维修
 - 在对该装置进行任何内部或外部操作前，必须切断电压输入和辅助电源，将所有电流传感器的二次侧线圈短路（需高美 PTI 产品）
 - 始终使用合适的电压检测设备来确认无电压
 - 在给该装置通电之前，将所有的机械装置、门、封盖都放回正常位置
 - 始终给该装置正确的额定电压。
 - 不遵守上述规范将会导致死亡或严重伤害。
- 导致装置损坏的风险**
 请检查以下几项：
 - 辅助电源电压 } 见 3
 - 电网频率
 - 电压输入端的最大线电压(50 - 700 VAC)或最大相电压(29 - 404 VAC)
 - 电流输入端 (I1, I2, I3) 的最大电流 10A
 - 等级 480 V AC 类别 III

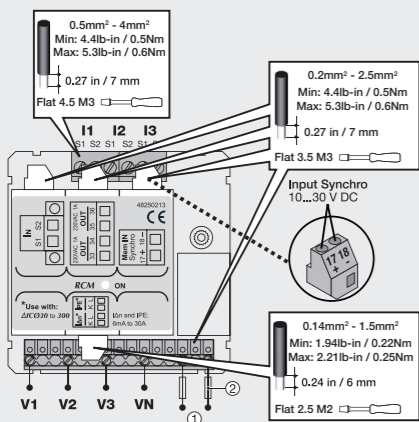
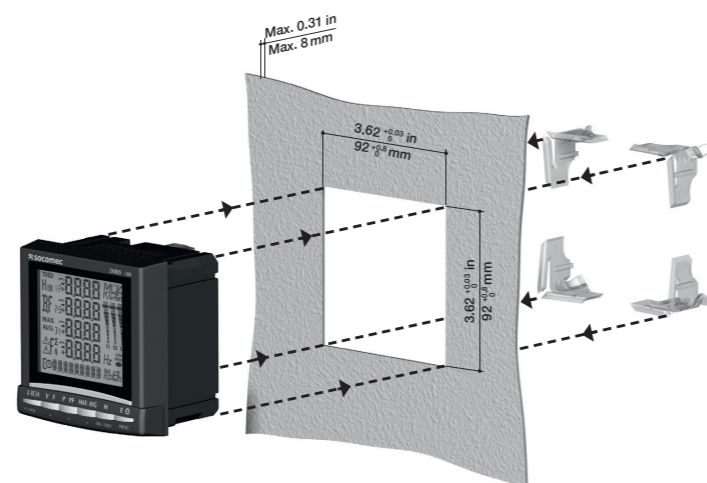
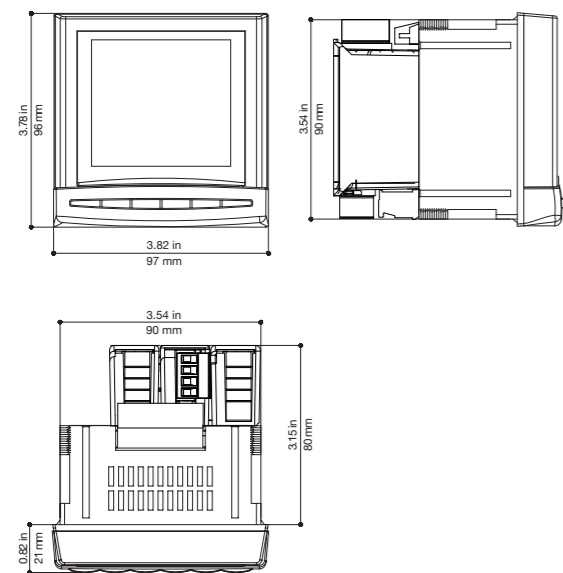

F ALIMENTATION AUXILIAIRE
GB AUXILIARY POWER
D HILFSPANNUNG
I ALIMENTAZIONE AUSILIARE
NL HULPAGGEGATEN
E ALIMENTACION AUXILIAR
P AUXILIAR DE ENERGIA
CN 辅助电源

① Aux.: 110 ... 400 V AC / 120 ... 350 V DC
 ② Fus.: IEC 0.5 A gG / BS88 2 A gG / 0.5 A class CC

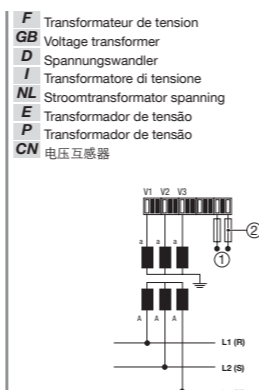

F Réseau monophasé (1BL)
GB Single-phase network (1BL)
D Einphasennetz (1BL)
I Rete monofase (1BL)
NL Enkelfasenet (1BL)
E Red monofásica (1BL)
P Rede monofásica (1BL)
CN 单相电网 (1BL)

Version with 1 input and 1 output - ref. 48250214

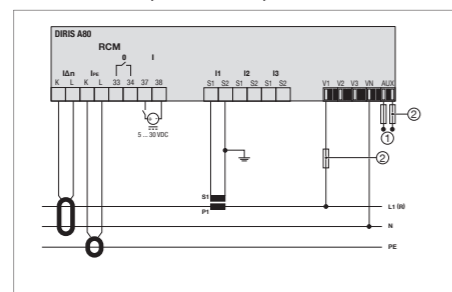

Version with 2 outputs - ref. 48250213

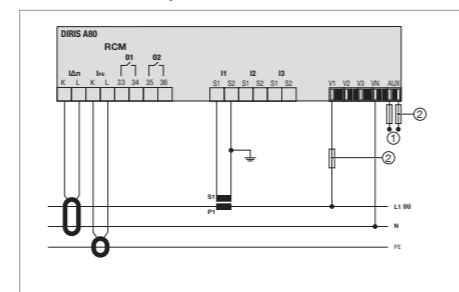

F Réseau triphasé déséquilibré (4NBL)
GB Unbalanced three-phase network (4NBL)
D Dreiphasennetz mit ungleicher belastung (4NBL)
I Rete trifase non equilibrata (4NBL)
NL Onevenwichtig driefasenet (4NBL)
E Red trifásica desequilibrada (4NBL)
P Rede trifásica desequilibrada (4NBL)
CN 非平衡三相电网 (4NBL)

Version with 1 input and 1 output - ref. 48250214

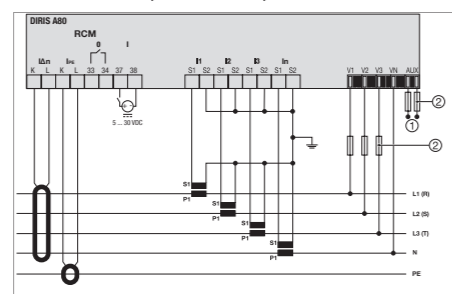

Version with 2 outputs - ref. 48250213

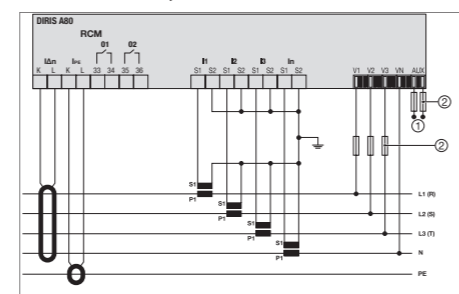

F ENTRER EN PROGRAMMATION
CoDe 100

- GB** Access to programming mode CoDe 100
- D** Zur Konfigurationsebene CoDe 100
- I** Accesso alla programmazione CoDe 100
- NL** Overgaan tot programmeermodus CoDe 100
- E** Entrar en modo programación CoDe 100
- P** Entrar em modo programação CoDe 100
- CN** 进入设置模式 CoDe 100

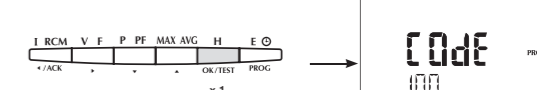
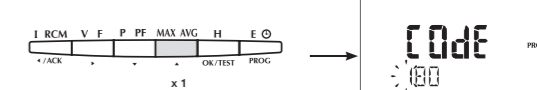
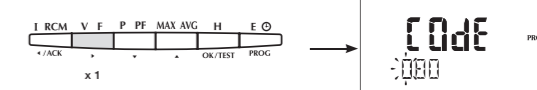
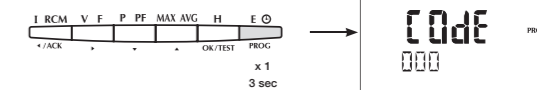

F RÉSEAU

Exemple : NET = 1BL

GB Network
Exemple: NET = 1BL

D Netzfrequenz
Beispiel: NET = 1BL

I Frequenza
Esempio: NET = 1BL

NL Netfrequentie
Voorbeeld: NET = 1BL

E Frecuencia
Ejemplo: NET = 1BL

P Frequência
Exemplo: NET = 1BL

CN 电网
例如: NET = 1BL

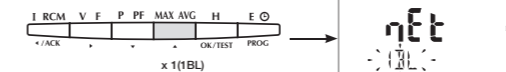

F TENSION NOMINALE

Exemple : 4NBL : U = 400V

GB NOMINAL VOLTAGE
Exemple: 4NBL : U = 400V

D NENNSPANNUNG
Beispiel: 4NBL : U = 400V

I TENSIONE NOMINALE
Esempio: 4NBL : U = 400V

NL NOMINALE SPANNING
Voorbeeld: 4NBL : U = 400V

E TENSÓN NOMINAL
Ejemplo: 4NBL : U = 400V

P TENSÃO NOMINAL
Exemplo: 4NBL : U = 400V

CN 额定电压
例如: 4NBL : U = 400V

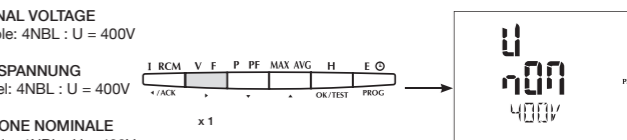

F TRANSFORMATEURS DE COURANT

Exemple : CT = 1500 / 5A

GB Current transformers
Exemple: CT = 1500 / 5A

D Phasenstromwandler
Beispiel: CT = 1500 / 5A

I Transformatore di corrente
Esempio: CT = 1500 / 5A

NL Stroomtransformator
Voorbeeld: CT = 1500 / 5A

E Transformador de corrente
Ejemplo: CT = 1500 / 5A

P Transformador de corrente
Exemplo: CT = 1500 / 5A

CN 电流互感器
例如: CT = 1500 / 5A

