



Ventilation

Dispositif de régulation thermique

Enveloppes
et accessoires



venti_036_a_1_cat

Grilles d'aération

La solution pour

- > Équipement d'automatisme
- > Distribution électrique



Les points forts

- > Rapidité de montage
- > Rapidité de raccordement
- > Réversibilité du flux des grilles d'aérateurs
- > Indice de protection : IP54 - IP55 option

Conformité aux normes

- > Extraction avec ventilateur conforme norme IEC 44.5
- > ABS UL94 V0 auto extinguible

Réalisation sur demande

- > Teinte spéciale
- > Autres tensions
- > Autre indice de protection IP

Fonction

Les **dispositifs de ventilation** assurent une homogénéisation de la température entre l'intérieur de l'armoire et le milieu ambiant.

Les tiroirs de brassage 19" améliorent la circulation de l'air dans les armoires.

Ils permettent d'améliorer la convection propre à la surface de l'armoire et d'éviter l'apparition de nids de chaleur.

Avantages

Rapidité de montage et de raccordement

Caractéristiques module d'extraction de toit

- Extraction naturelle avec et sans ventilateur.
- Enveloppe tôle teinte RAL 7035.
- Ventilateurs montés sur coussinets avec protection thermique intégrée.
- Câble d'alimentation longueur 3 mètres.
- Joint d'étanchéité autoadhésif.

Caractéristiques tiroirs de brassage 19"

- 3 modèles.
- Raccordement facile par prise d'alimentation en face arrière.
- Panneau frontal en aluminium clair anodisé, boîtier en tôle d'acier électrozingué.
- Ventilateurs montés sur roulement à bille.
- Fixation par vis sur structure 19".

Caractéristiques grille d'aération

- 8 modèles de 35 à 990 m³/h.
- Ventilateurs montés sur coussinets en partie basse d'armoire.
- Tension d'alimentation 230 V en 50/60 Hz.
- Fixation par clipsage.
- Extraction en partie haute.

Références

Grille d'aération

Débit d'air en soufflage libre Grille d'aération	35 m ³ /h Référence	67 m ³ /h Référence	108 m ³ /h Référence	190 m ³ /h Référence
Grille d'aération et filtre	5199 9010	5199 9012	5199 9017	5199 9023
Grille d'aération et filtre avec ventilateur en aspiration, réversible en extraction	5199 9110	5199 9112	5199 9117	5199 9123
Filtre de rechange: lot de 10 filtres	5199 9210	5199 9212	5199 9217	5199 9223

Débit d'air en soufflage libre Grille d'aération	270 m ³ /h Référence	500 m ³ /h Référence	700 m ³ /h Référence	850 m ³ /h Référence
Grille d'aération et filtre	5199 9023	5199 9029	5199 9029	5199 9029
Grille d'aération et filtre avec ventilateur en aspiration, réversible en extraction	5199 9124	5199 9129	5199 9130	5199 9131
Filtre de rechange: lot de 10 filtres	5199 9223	5199 9229	5199 9229	5199 9229

Extraction de toit

Débit d'air en soufflage libre Module d'extraction	575 m ³ /h Référence	860 m ³ /h Référence	1450 m ³ /h Référence	2365 m ³ /h Référence
Naturelle	5199 5001	-	5199 5003	-
Avec ventilateur	5199 5055	5199 5090	5199 5150	5199 5280

Nombre de grilles d'aération d'entrée d'air Nombre de grilles d'aération d'entrée d'air	575 m ³ /h Référence	860 m ³ /h Référence	1450 m ³ /h Référence	2365 m ³ /h Référence
1	5199 9023	5199 9029	-	-
2	-	-	5199 9029	-
6	-	-	-	5199 9029

Tiroirs de brassage 19"

Débit d'air en soufflage libre Nombre de ventilateurs par tiroir	466 m ³ /h Référence	972 m ³ /h Référence	1456 m ³ /h Référence
3	5199 8003	-	-
6	-	5199 8006	-
9	-	-	5199 8009

Caractéristiques

Grille d'aération

Débit d'air en soufflage libre	35 m ³ /h	67 m ³ /h	108 m ³ /h	190 m ³ /h	270 m ³ /h	500 m ³ /h	700 m ³ /h	850 m ³ /h
Grille d'aération H x L x P (mm)	119 x 119 x 28,5	152 x 152 x 32,5	204 x 204 x 33,5	250 x 250 x 47,5	250 x 250 x 47,5	318 x 318 x 34	318 x 318 x 34	318 x 318 x 34
Grille d'aération et ventilateur H x L x P (mm)	119 x 119 x 57,5	152 x 152 x 75	204 x 204 x 98	250 x 250 x 118	250 x 250 x 99	318 x 318 x 139	318 x 318 x 135	318 x 318 x 160,5
Débit d'air avec 1 grille d'aération de même dimension (m ³ /h)	24	50	75	130	200	380	600	590
Débit d'air avec grille d'aération de dimension supérieure (m ³ /h)	27	58	88	160	220	450	-	-
Tension d'alimentation (VAC)	230	230	230	230	230	230	230	230
Fréquence (Hz)	50 / 60	50 / 60	50 / 60	50 / 60	50 / 60	50 / 60	50 / 60	50 / 60
Puissance (W) / Courant (A)	4,6 / 0,21	22 / 0,14	22 / 0,14	39 / 0,28	50 / 0,26	50 / 0,26	115 / 0,51	142 / 0,63
Niveau sonore (dBA)	33	49	49	54	62	62	68	71
Température d'utilisation (°C)	-10 ... +70	-10 ... +70	-10 ... +70	-10 ... +70	-10 ... +60	-10 ... +60	-25 ... +55	-25 ... +55
Indice de protection / Nema	54 / 12	54 / 12	54 / 12	54 / 12	54 / 12	54 / 12	54 / 12	54 / 12

Extraction de toit

Débit d'air en soufflage libre	575 m ³ /h	860 m ³ /h	1450 m ³ /h	2365 m ³ /h
Grille d'aération (nb/dimension (mm))	1 / 250 x 250	1 / 325 x 325	2 / 325 x 325	6 / 325 x 325
Débit d'air avec grille d'aération (m ³ /h)	390	600	1100	2100
Tension d'alimentation (VAC)	230	230	230	230
Fréquence (Hz)	50 / 60	50 / 60	50/60 Hz	50/60 Hz
Puissance absorbée (W)	80	85	155	170
Niveau sonore (dBA)	62	70	76	77
Température limite d'utilisation (air évacué) (°C)	-20 ... +55	-20 ... +55	-20 ... +55	-20 ... +55

Tiroirs de brassage 19"

Débit d'air en soufflage libre	466 m ³ /h	972 m ³ /h	1456 m ³ /h
Tension d'alimentation (VAC)	230	230	230
Fréquence (Hz)	50	50	50
Puissance absorbée (W)	49	90	135
Température d'utilisation (°C)	-20 ... +70	-20 ... +70	-20 ... +70

Dimensions

35 m³/h

Grille d'aération

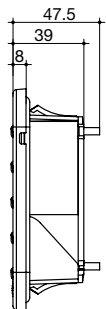
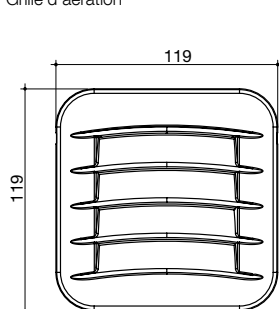

Ventilateur 101

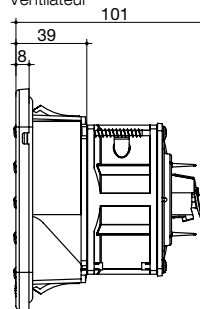

Découpe

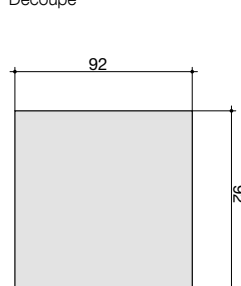

venti_037_a_1_x_cat

67 m³/h

Grille d'aération

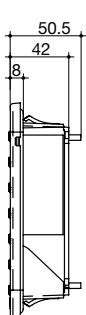
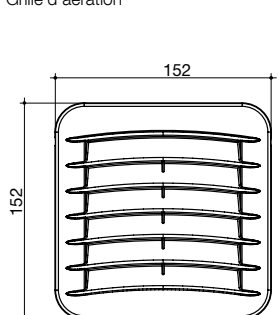

Ventilateur

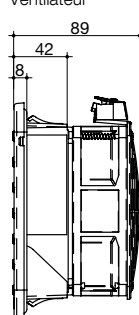

Découpe

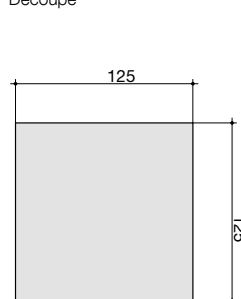

venti_038_a_1_x_cat

108 m³/h

Grille d'aération

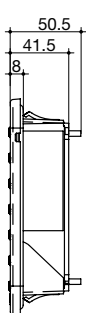
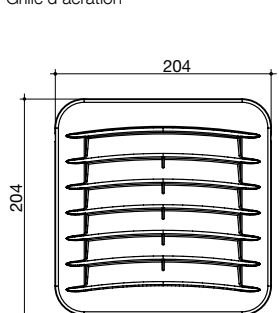

Ventilateur

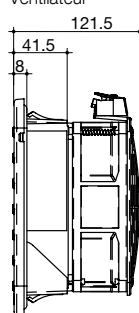

Découpe

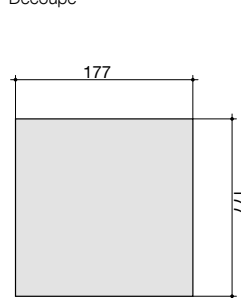

venti_039_a_1_x_cat

190 m³/h

Grille d'aération

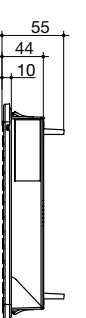
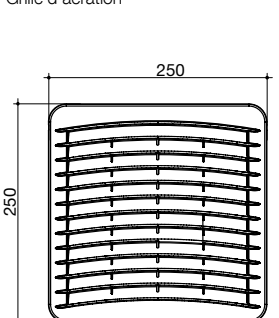

Ventilateur

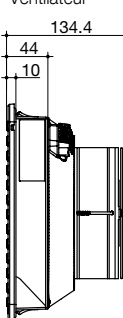

Découpe

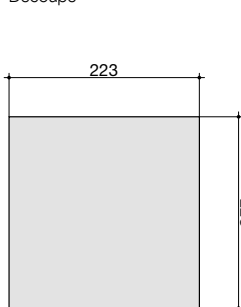

venti_040_a_1_x_cat

370 m³/h

Grille d'aération

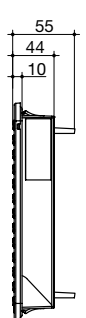
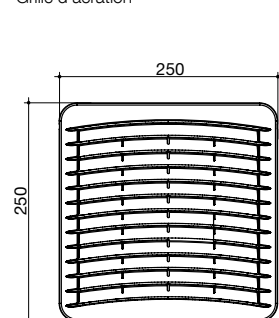

Ventilateur

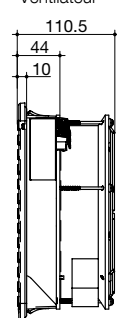

Découpe

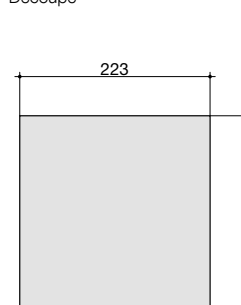

venti_041_a_1_x_cat

Dimensions (suite)

500 m³/h

Grille d'aération

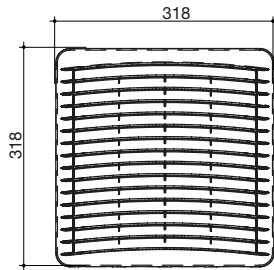

Ventilateur

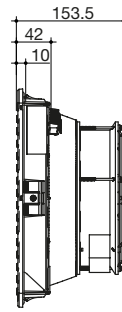

Découpe

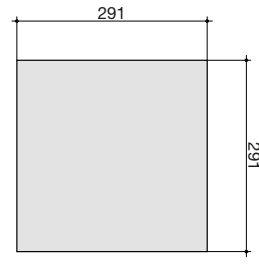

venti_042_a_1_x_cat

615 m³/h

Grille d'aération

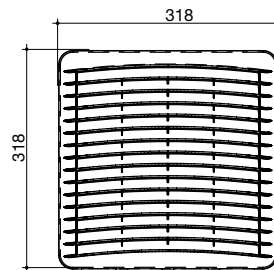

Ventilateur

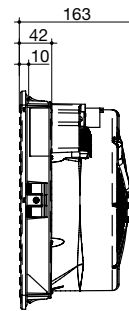

Découpe

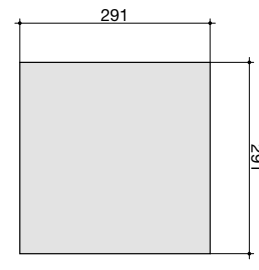

venti_043_a_1_x_cat

990 m³/h

Grille d'aération

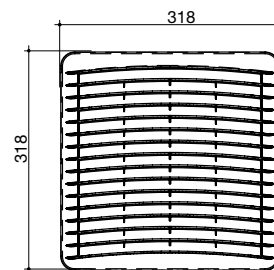

Ventilateur

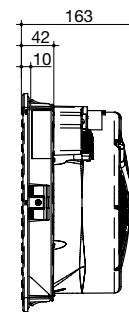

Découpe

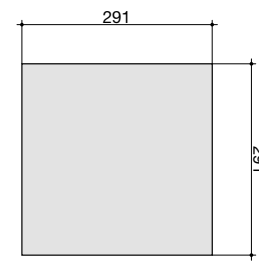

venti_043_a_1_x_cat

Extraction de toit

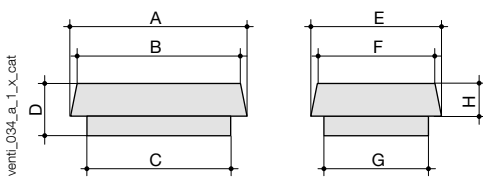

Débit (m ³ /h)	A	B	C	D	E	F	G	H
575 - 860	460	420	380	108	380	340	300	60
1450	540	500	440	160	400	390	320	100
2365	600	540	480	265	550	490	470	190

Tiroirs de brassage 19"

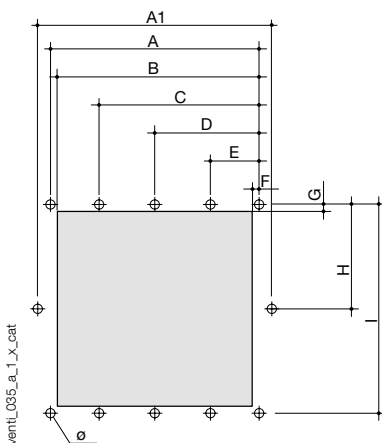
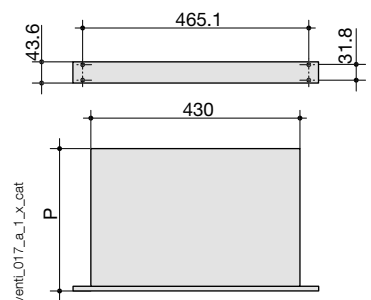

Débit (m ³ /h)	A ₁	A	B	C	D	E	F	G	H	I	Ø(mm)
575 - 860	360	350	305		55	10	10	140	280		6
1450	410	410	405	275		135	10	15	145	290	6
2365	450	450	435	345	225	105	15	15	215	415	6

Nombre de ventilateurs par tiroir	P (mm)
3	208
6	330
9	452