

# ***NETYS RT***

## ASI 1 – 3 kVA



Centre de Ressources Socomec  
Espace téléchargement : brochures, catalogues  
et notices



Télécharger la dernière version du manuel d'installation et d'utilisation de :



|    |    |
|----|----|
| AR | LT |
| CS | NL |
| DE | PL |
| FR | PT |
| ES | RO |
| FI | RU |
| FR | SL |
| HU | TR |
| IT | ZH |



<https://qr2.socomec.com/ressource-center>



Conserver ces informations concernant la sécurité, incluses dans ce manuel, afin de pouvoir s'y référer ultérieurement.



Les informations de référence en matière de sécurité sont en anglais.



Pour les autres langues, contacter Socomec ou le distributeur local.



Le constructeur ne pourra en aucun cas être tenu responsable du non-respect des instructions fournies dans ce manuel ou sur le site [www.socomec.com](http://www.socomec.com)

# CERTIFICAT ET CONDITIONS DE GARANTIE

Cet équipement Socomec est garanti en ce qui concerne les défauts matériel et tout vice de fabrication pendant une période de 12 mois à compter de la date d'achat (des conditions de garantie locales peuvent s'appliquer en complément des conditions générales). Ce certificat de garantie ne doit PAS être communiqué par e-mail, mais conservé par le client avec sa preuve d'achat, afin de pouvoir s'y référer en cas de demande de réparation ou d'échange au titre de la garantie.

La période de garantie débute à compter de la date d'achat du produit par l'utilisateur auprès de Socomec ou d'un revendeur agréé (selon les précisions figurant sur la preuve d'achat).

La garantie est de type retour atelier : les pièces et la main d'œuvre concernant les réparations sont fournies gratuitement, les équipements concernés devant être retournés chez Socomec ou dans un centre de services agréé, aux risques et frais du client.

La garantie est valable sur tout le territoire national. Si le système ASI est exporté en dehors du territoire national, la garantie est limitée aux pièces utilisées pour effectuer la réparation.

Pour demander une intervention au titre de la garantie, il est nécessaire de respecter la procédure suivante :

- Le produit doit être renvoyé dans son emballage d'origine. Un dommage qui surviendrait durant le transport dans un emballage différent ne pourrait pas être couvert par la garantie.
- Le produit doit être accompagné d'une preuve d'achat telle que la facture ou un reçu mentionnant la date d'achat et les informations concernant l'équipement (modèle, numéro de série). L'expéditeur doit aussi joindre le numéro de référence communiqué lors de la demande d'autorisation de retour de l'équipement, ainsi qu'une description détaillée du défaut. En l'absence de ne serait-ce qu'une de ces informations, la garantie ne sera pas valable. La référence de l'autorisation est communiquée par téléphone par le centre de services à la réception des informations relatives au dysfonctionnement de l'équipement ;
- S'il s'avère impossible de fournir une preuve d'achat, le numéro de série et la date de fabrication seront utilisés pour définir la date d'expiration de la garantie ; cela pourrait avoir pour conséquence une réduction de la durée d'origine de la garantie.

La garantie du produit ne couvre pas les dommages causés par une mauvaise utilisation (usage inadapté : puissance inappropriée, explosions, humidité excessive, échauffement, défaut de ventilation, etc.), modifications ou intervention de réparation non autorisés.

Durant la période de garantie, Socomec se réserve le droit de décision concernant la réparation du produit, le remplacement des pièces défectueuses par des pièces neuves ou l'utilisation de pièces équivalentes en termes de fonctionnalité et de performances.

En ce qui concerne les batteries, la garantie n'est valide que si les batteries ont été régulièrement maintenues en charge selon les directives du constructeur. Lors de l'achat du produit, il est conseillé de vérifier que la date de prochaine recharge indiquée sur l'emballage n'est pas expirée.

## Batteries VRLA

- Les batteries sont considérées comme des pièces d'usure et la garantie couvre uniquement les défauts de fabrication.
- Les batteries doivent être entretenues conformément aux recommandations du fournisseur.
- La garantie n'est valide que si les batteries ont été rechargées de façon régulière et selon les directives du constructeur. Lors de l'achat du produit, il est conseillé de vérifier que la date de prochaine recharge indiquée sur l'emballage n'est pas expirée.



**Avant l'utilisation, l'utilisateur final est tenu de déterminer si l'environnement et les caractéristiques des charges sont appropriées, adaptées ou sûres pour l'installation et l'usage de ce produit. Le Manuel d'utilisation doit être suivi scrupuleusement. Le fournisseur n'offre aucune garantie, n'effectue aucune déclaration et n'avalise nullement le caractère approprié de ses produits pour un usage particulier.**

## Options

Les options bénéficient d'une garantie de 12 mois, retour en atelier.

## Logiciels

Les logiciels sont garantis pendant 90 jours. Les logiciels sont garantis dans le cadre de leur fonctionnement décrit dans le manuel qui les accompagne. Les supports matériels ou accessoires (disques, câbles, etc.) utilisés avec l'appareil sont garantis exempts de tout défaut matériel et de tout vice de fabrication dans des conditions normales d'utilisation et de service pendant une période de 12 mois à compter de la date d'achat.

Socomec décline toute responsabilité concernant les dommages (y compris les dommages relatifs à un manque à gagner, une interruption d'activité, une perte de données ou toute autre perte économique, de quelque nature que ce soit) découlant de l'utilisation de ce produit.

Ces conditions sont régies par le droit italien. Pour tout litige, le Tribunal de Vicence (Italie) est seul compétent.

Socomec conserve la propriété intégrale et exclusive de l'ensemble de ses droits sur ce document. Socomec concède uniquement, au destinataire du présent document, un droit personnel d'utilisation, pour l'usage spécifié. Toute reproduction, modification ou diffusion de ce document, en tout ou partie, par quelque moyen que ce soit, est expressément interdite sans autorisation écrite préalable de Socomec.

Ce document n'est pas contractuel. Socomec se réserve le droit d'apporter des modifications aux informations, sans préavis.

|  |    |
|--|----|
| 1. CONSIGNES DE SÉCURITÉ . . . . .                               | 8  |
| Symboles spécifiques . . . . .                                   | 8  |
| Sécurité des personnes . . . . .                                 | 9  |
| Sécurité du produit . . . . .                                    | 12 |
| Précautions particulières . . . . .                              | 12 |
| 2. INTRODUCTION . . . . .  | 13 |
| 2.1. Fonctionnalités du produit. . . . .                         | 13 |
| 2.2. Protection de l'environnement. . . . .                      | 14 |
| 2.3. Recyclage. . . . .  | 15 |
| 3. DESCRIPTION GÉNÉRALE DU PRODUIT . . . . .                     | 16 |
| 3.1. Composition des noms des modèles . . . . .                  | 16 |
| 3.2. Masse et dimensions . . . . .                               | 17 |
| 3.3. Faces arrière. . . . .                                      | 18 |
| 3.4. Écran LCD . . . . .   | 19 |
| 3.5. Description de l'écran LCD. . . . .                         | 21 |
| 3.6. Fonctions à l'écran . . . . .                               | 22 |
| 3.7. Paramètres de l'utilisateur. . . . .                        | 23 |
| 4. COMMUNICATION . . . . .                                       | 24 |
| 4.1. RS232 et USB . . . . .                                      | 24 |
| 4.2. Fonctions de commande à distance de l'ASI . . . . .         | 24 |
| 4.3. Carte ou boîtier WEB/SNMP (option) . . . . .                | 25 |
| 4.4. Carte E/S relais programmable (Option NRT4-OP-ADC). . . . . | 25 |

|   |    |
|---|----|
| 5. INSTALLATION . . . . .   | 26 |
| 5.1. Inspection de l'équipement. . . . .                                  | 26 |
| 5.2. Vérification du kit d'accessoires . . . . .                          | 26 |
| 5.3. Installation de l'unité . . . . .                                    | 27 |
| 5.4. Raccordement batteries externes EBM. . . . .                         | 30 |
| 5.4.1. Raccordement à l'EBM standard . . . . .                            | 30 |
| 5.4.2. Raccordement à d'autres EBM. . . . .                               | 30 |
| 6. EXPLOITATION . . . . .   | 31 |
| 6.1. Démarrage de l'ASI en utilisant l'alimentation réseau . . . . .      | 31 |
| 6.2. Démarrage de l'ASI en utilisant l'alimentation par batterie. . . . . | 31 |
| 6.3. Arrêt de l'ASI . . . . .   | 32 |
| 6.4. Mode de fonctionnement . . . . .                                     | 32 |
| 7. MAINTENANCE DE L'ASI . . . . .   | 33 |
| 7.1. Soins de l'équipement . . . . .                                      | 33 |
| 7.2. Transport de l'ASI . . . . .   | 33 |
| 7.3. Stockage de l'équipement . . . . .                                   | 33 |
| 7.4. Remplacement des batteries . . . . .                                 | 34 |
| 8. DÉPANNAGE . . . . .  | 35 |
| 8.1. Alarmes et défaut typiques . . . . .                                 | 35 |
| 9. SPÉCIFICATIONS . . . . .   | 36 |
| 9.1. Bloc-diagramme de l'ASI . . . . .                                    | 36 |
| 9.2. Caractéristiques techniques de l'ASI. . . . .                        | 37 |

# 1. CONSIGNES DE SÉCURITÉ



CONSERVER CES INSTRUCTIONS ! Ce manuel présente des consignes importantes qu'il convient de respecter pendant l'installation et la maintenance de l'ASI et des batteries.

Les modèles Rack/Tour d'ASI acceptent des températures de fonctionnement ambiantes comprises entre 0 et 40°C.

## Symboles spécifiques



RISQUE D'ÉLECTROCUTION - Respecter les consignes associées au symbole de risque de choc électrique.



Instructions importantes qui doivent toujours être suivies.



Marquage UE de collecte séparée due à la présence de plomb dans les batteries au plomb-acide. Indique que la batterie ne doit pas être éliminée avec les déchets ménagers normaux, mais collectée et recyclée séparément.



Marquage UE de collecte séparée concernant les déchets d'équipements électriques et électroniques (DEEE). Indique que l'article ne doit pas être éliminé avec les déchets ménagers normaux, mais collecté et recyclé séparément.



Période d'utilisation respectueuse de l'environnement (EPUP).



Information, conseil, assistance.



Se reporter au Manuel d'utilisation.

## Sécurité des personnes

- Ce manuel doit être conservé dans un endroit sûr à proximité de l'ASI afin de pouvoir être consulté par l'opérateur à tout moment pour y rechercher les informations nécessaires au bon usage de l'équipement. Lire ce manuel avec attention avant de raccorder l'ASI au réseau AC et aux équipements en aval. Avant de mettre l'ASI en exploitation, l'utilisateur doit s'être familiarisé avec son utilisation, l'emplacement des commandes, des informations, ses caractéristiques techniques et ses fonctionnalités, afin de s'assurer que sa mise en exploitation n'entraînera aucun danger pour les personnes ou pour l'équipement lui-même.
- Avant sa mise sous tension, l'équipement doit être raccordé à la terre selon les normes de sécurité en vigueur. Le câble de terre de l'ASI doit être connecté à un circuit de terre efficace.
- En l'absence de raccordement à la terre, les appareils raccordés en aval de l'ASI n'auront aucune liaison équipotentielle. Dans cette configuration, le constructeur décline toute responsabilité en cas de dégâts ou d'accidents pouvant être causés par le non respect de ces exigences.
- En cas d'absence réseau (ASI en mode stand-alone), ne pas déconnecter le câble réseau, car ceci couperait le raccordement à la terre des appareils reliés en aval.
- Les opérations de maintenance ne doivent être confiées qu'à des techniciens de maintenance qualifiés. L'ASI génère des tensions internes élevées qui peuvent être dangereuses si le technicien ne dispose pas des compétences et de la formation nécessaires pour ce type d'appareil.
- Si une situation dangereuse survenait avec l'ASI en fonctionnement, isoler l'équipement de la source d'énergie amont (en ouvrant, si possible, un interrupteur du tableau de distribution) et arrêter complètement l'ASI en exécutant la procédure d'arrêt.
- L'ASI intègre une source d'énergie électrique, en l'occurrence ses batteries. La sortie de l'ASI peut être sous tension même lorsque l'appareil n'est pas connecté au réseau d'alimentation.
- Si l'équipement doit être mis au rebut, le remettre exclusivement à une société spécialisée dans le recyclage des déchets. Le centre de recyclage démontera et éliminera les différents composants conformément à la réglementation du pays.
- Utiliser l'ASI conformément aux spécifications techniques indiquées dans ce manuel.
- Une personne compétente est requise pour l'installation.
- Ne pas exposer l'ASI au contact de l'eau ni, plus généralement, à du liquide quel qu'il soit. Ne pas insérer de corps étrangers dans l'équipement.

- L'équipement choisi, compte tenu de ses conditions spécifiques d'utilisation, de sa capacité et de ses limites de performance, a été conçu pour un usage exclusivement commercial et industriel. L'utilisation de cet équipement pour alimenter des applications critiques spécifiques peut nécessiter de se conformer à des lois, normes, législations locales, ou nécessiter des adaptations par rapport aux recommandations de Socomec. Pour ce type d'utilisation, il est toujours judicieux de contacter Socomec auparavant pour vérifier si les caractéristiques de l'équipement permettent de répondre aux critères de niveau de sécurité, de performances et de fiabilité. Les applications critiques spécifiques comprennent, en particulier, les applications médicales, de transport, les installations nucléaires ou tout système où une défaillance de l'équipement pourrait causer des dommages importants aux biens ou aux personnes.

#### REMARQUE !



Cet équipement est destiné à un usage dans un environnement commercial ou industriel : des restrictions ou des moyens complémentaires peuvent s'avérer nécessaires pour s'affranchir des risques de perturbations.

### ATTENTION : EN CAS DE DOMMAGE BATTERIES ÉTANCHES

Tout colis endommagé, perforé ou déchiré faisant apparaître le contenu doit être mis de côté, dans une zone isolée, et inspecté par une personne qualifiée. Si le colis ne peut être livré, son contenu doit être rapidement mis de côté en attendant que l'expéditeur ou le destinataire soit contacté.

- Le câble d'alimentation de l'ASI pouvant servir d'élément de sectionnement, s'assurer que la prise d'alimentation réseau de l'ASI et/ou le panneau arrière de l'ASI sont accessibles de manière à pouvoir débrancher facilement l'ASI.
- L'ASI génère un courant de fuite d'environ 3 mA. Pour garantir un courant de fuite maximal inférieur à 3,5 mA, s'assurer que le courant de fuite généré par la charge alimentée est inférieur ou égal à 0,5 mA. Si le courant de fuite dépasse cette limite, faire installer un raccordement de type industriel (voir la norme IEC 309) entre l'ASI et le réseau d'alimentation, dimensionné de manière à supporter un courant compatible avec les caractéristiques de l'appareil.

- La batterie fournie avec le système contient de petites quantités de matériaux toxiques. Pour éviter les accidents, respecter les consignes listées ci-dessous :
  - L'entretien des batteries doit être effectué par ou sous la supervision de personnel connaissant les batteries et les précautions qui s'imposent.
  - Lors du remplacement des batteries, utiliser des batteries ou des packs batteries de mêmes type et nombre d'éléments. Les instructions devraient contenir suffisamment d'informations pour permettre le remplacement de la batterie par une autre batterie adaptée du type recommandé.
  - **ATTENTION !** Ne pas jeter les batteries au feu. Elles pourraient exploser. Mettre au rebut les batteries usagées conformément aux instructions.
  - Ne jamais tenter de forcer, de casser ni d'ouvrir les batteries. Ces batteries sont étanches, sans entretien, elles contiennent des substances nocives et constituent une source de pollution environnementale. Si du liquide s'écoule de la batterie, ou en présence de résidus blancs et poudreux, ne pas mettre en service l'ASI.
  - Une fois remplacées, les batteries usagées doivent être mises au rebut dans un centre de recyclage agréé. Tout contact avec les batteries présente un réel danger car celles-ci ne sont pas isolées de la source d'alimentation.

## **ATTENTION !**

- Les batteries représentent un risque de choc électrique et un courant de court-circuit élevé. Prendre les précautions suivantes pour toute opération sur les batteries :
  - Retirer montres, bagues et tout autre objet métallique.
  - Utiliser des outils dont le manche est isolé.
  - Porter des bottes et des gants en caoutchouc.
  - Ne pas poser pas d'outils ou de pièces métalliques sur les batteries
  - Déconnecter toutes les sources d'alimentation électrique (chargeurs) avant de connecter ou de déconnecter les bornes d'une batterie.
  - Vérifier si la batterie n'a pas été par inadvertance mise à la terre. Le cas échéant, retirer la source de la terre. Tout contact avec une pièce d'une batterie reliée à la terre risque de provoquer un choc électrique. Le risque d'électrocution peut être réduit si la mise à la terre est supprimée durant les phases d'installation et de maintenance.
  - Ne pas ouvrir, ni endommager les batteries. L'électrolyte qui s'en échapperait serait nocif pour la peau et les yeux. Risque de toxicité.
  - Les batteries défectueuses peuvent atteindre des températures qui, en cas de contact, peuvent engendrer des brûlures.

## Sécurité du produit

- L'indice IP du coffret de l'ASI est IP20.
- Le disjoncteur situé en amont pour l'alimentation AC normale/by-pass doit être facilement accessible.
- La prise de sortie doit être installée à proximité de l'équipement et facilement accessible.
- Vérifier que les caractéristiques indiquées sur la plaque signalétique correspondent au réseau d'alimentation AC et à la puissance électrique réelle des équipements qui seront alimentés par l'appareil.
- Ne jamais installer le système à proximité de liquides ni dans un environnement trop humide.
- Ne jamais laisser de corps étrangers pénétrer dans le système.
- Ne jamais obstruer les grilles de ventilation du système.
- Ne jamais exposer le système aux rayons directs du soleil ni à aucune source de chaleur.
- Si le système doit être stocké avant l'installation, le placer dans un endroit sec.
- La plage de température de stockage admise va de -25°C à +55°C sans batterie, de 0°C à +40°C avec batteries.
- Cette ASI peut être utilisée avec des systèmes de liaison à la terre TN/IT/TT.

## Précautions particulières

- L'équipement est lourd : porter des chaussures de sécurité et utiliser de préférence une ventouse de levage pour sa manutention.
- Deux personnes minimum sont nécessaires pour toutes les opérations de manutention (déballage, levage, installation dans un système en rack).
- Avant et après l'installation, si l'ASI reste non alimentée pendant une période prolongée, elle doit être mise sous tension jusqu'à ce que les batteries soient complètement chargées (voir État de la batterie sur l'écran LCD). Au moins une fois tous les 6 mois (pour une température de stockage normale en dessous de 25 °C). Ceci pour recharger la batterie et éviter ce faisant de possibles dommages irréversibles.
- Pour le remplacement du module batterie, il est impératif d'en utiliser un de mêmes type et nombre d'éléments que celui d'origine fourni avec l'ASI, afin de maintenir un niveau identique de performance et de sécurité.



**Remarque :** cette ASI est un équipement de catégorie C2. Cet équipement peut provoquer des interférences radio dans un environnement résidentiel, auquel cas il est possible que l'utilisateur doive prendre des mesures supplémentaires.

## 2. INTRODUCTION

Nous recommandons de prendre le temps de lire ce manuel pour profiter pleinement des nombreuses fonctionnalités de l'ASI.

Avant d'installer l'ASI, lire le livret qui présente les consignes de sécurité. Suivre ensuite les instructions de ce manuel.

Les réglages de l'ASI peuvent être protégés par un mot de passe utilisateur : nous suggérons de changer ce mot de passe à la première mise sous tension de l'ASI.

### 2.1. Fonctionnalités du produit

L'ASI protège les équipements électroniques sensibles contre les défauts d'alimentation les plus courants, y compris les coupures de tension, les creux de tension, les surtensions, les baisses de tension, les perturbations en ligne, les pics de tension, les variations de fréquence, les transitoires de commutation et les distorsions harmoniques.

#### Caractéristiques spécifiques :

- Double convertisseur à sortie parfaitement sinusoïdale.
- Contrôle entièrement numérique.
- FP de sortie = 1
- Plus large plage de tension d'entrée : 110 Vac~300 Vac.
- Courant de recharge élevé en mode longue autonomie : 8 A, réglable de 2 A à 8 A via l'écran LCD.
- Détection automatique de la quantité d'EBM.
- Ports de communication : Arrêt à distance RPO, contact entrée Dry in, contact sortie Dry out, smart slot, USB, RS232
- LCD avec matrice à points, multilingue.
- Mode écologique.
- Démarrage sans batterie<sup>(1)</sup>.

(1) Le premier redémarrage doit être effectué avec l'alimentation AC

## 2.2. Protection de l'environnement

Le développement de nos produits s'inscrit dans une démarche d'écoconception.

### Composants

Ce produit ne contient ni CFC, ni HCFC ni amiante.

### Emballage

Pour améliorer le traitement des déchets et faciliter le recyclage, séparer les différents composants d'emballage.

- Le carton que nous utilisons est composé de plus de 50 % de carton recyclé.
- Les sachets et poches sont en polyéthylène.
- Les matériaux d'emballage sont recyclables.

Suivre toutes les réglementations locales pour la mise au rebut des matériaux d'emballage.

### Produit

Le produit est principalement composé de matériaux recyclables.

Le démantèlement et le démontage doivent être effectués conformément à toutes les réglementations locales en matière de déchets. À la fin de sa durée de vie, le produit doit être amené dans une station de recyclage, ou des installations de réutilisation et traitement pour déchets d'équipements électriques et électroniques (DEEE).

### Batterie

Le produit contient des batteries plomb-acide qui doivent être traitées conformément aux réglementations locales applicables concernant les batteries.

La batterie peut être déposée pour se conformer aux réglementations et en vue de sa mise au rebut correcte.

## 2.3. Recyclage



Contacter le centre de recyclage ou de déchets dangereux local pour s'informer sur la mise au rebut adéquate de l'équipement usagé.



Ne pas jeter les batteries au feu. Cela pourrait en causer l'explosion. Les batteries doivent être mises au rebut correctement et conformément aux réglementations locales.



Ne pas ouvrir, ni détruire les batteries. L'électrolyte qui s'en échapperait serait nocif pour la peau et les yeux. Risque de toxicité.



Ne pas jeter les batteries dans les ordures.

Ce produit contient des batteries plomb-acide étanches et doit être mis au rebut correctement comme expliqué dans ce manuel. Pour plus d'informations, contacter les stations de recyclage et installations de réutilisation et traitement locales.



L'appareil porte le symbole d'une « poubelle barrée » qui indique que les déchets d'équipement électrique et électronique ne doivent pas être éliminés avec les déchets ménagers normaux, mais collectés et recyclés séparément. Ce produit doit être remis à la filière de recyclage conformément aux réglementations environnementales locales pour la mise au rebut des déchets.

En séparant les déchets d'équipements électriques et électroniques, vous contribuerez à réduire le volume des déchets envoyés dans les incinérateurs ou dans les décharges, et à minimiser l'impact négatif potentiel sur la santé humaine et l'environnement.

# 3. DESCRIPTION GÉNÉRALE DU PRODUIT

## 3.1. Composition des noms des modèles

Composition des noms des modèles d'ASI : 

|        |     |      |
|--------|-----|------|
| NRT4-U | SSS | CCCC |
|--------|-----|------|

| NRT4-U                  | SSS  | CCCC  |
|-------------------------|--|---|
| Nom du modèle - Préfixe | Taille   | Configuration   |
|                         | 010 = 1 kVA                                    | B = batterie interne, durée normale   |
|                         | 015 = 1,5 kVA                                  | B-C = batterie interne + cartes électroniques enrobées                          |
|                         | 020 = 2 kVA                                    | B-L = batterie interne, longue durée  |
|                         | 030 = 3 kVA                                    | LB = autonomie prolongée (chargeur de batterie amélioré), sans batterie interne |
|                         |  | LB-C = comme LB, mais + cartes électroniques enrobées                           |
|                         | B-ES= batterie interne (pour la norme CEI 016) |   |

Remarque : dans les pages suivantes, les spécifications sont reprises dans les nombreuses configurations produit de la manière suivante :

NRT4-USSS... correspond à la taille d'ASI SSS, toutes configurations.

NRT4-USSSB... correspond à la taille d'ASI SSS, configurations B, B-C, B-L, B-ES

NRT4-USSSLB... correspond à la taille d'ASI SSS, configurations LB et LB-C

Composition des noms des modèles d'EBM : 

|        |     |    |
|--------|-----|----|
| NRT4-B | SSS | CC |
|--------|-----|----|

| NRT4-B                  | SSS        | CC                                 |
|-------------------------|------------|------------------------------------|
| Nom du modèle - Préfixe | Taille     | Configuration                      |
|                         | 015 = 36 V | (rien) = batterie de durée normale |
|                         | 030 = 72 V | -L = batterie longue durée         |
|                         |            | -0 = armoire vide                  |

Remarque : dans les pages suivantes, les spécifications sont reprises dans les nombreuses configurations produit de la manière suivante :

NRT4-BSSS... correspond à la taille d'EBM SSS, toutes configurations.



Tous les modèles ne sont pas disponibles pour tous les marchés. Pour plus d'informations, contacter Socomec.

## 3.2. Masse et dimensions

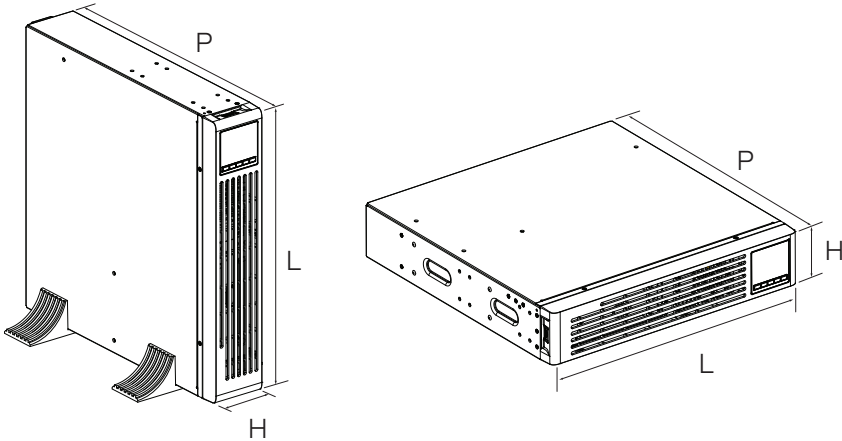

| NOM DU MODÈLE  | DESCRIPTION   | MASSE NETTE (kg) | DIMENSIONS (mm) L x P x H |
|----------------|---|------------------|---------------------------|
| NRT4-U010B...  | NETYS RT 1000 VA VFI ASI 1/1 FP=1 avec batterie intégrée + rails  | 15.5             | 438 x 445 x 85.5          |
| NRT4-U010B-C   | NETYS RT 1000 VA VFI ASI 1/1 FP=1 COATED avec batterie intégrée + rails   | 16.1             |                           |
| NRT4-U015B...  | NETYS RT 1500 VA VFI ASI 1/1 FP=1 avec batterie intégrée + rails  | 15.7             |                           |
| NRT4-U015B-C   | NETYS RT 1500 VA VFI ASI 1/1 FP=1 COATED avec batterie intégrée + rails   | 15.8             |                           |
| NRT4-U020B...  | NETYS RT 2000 VA VFI ASI 1/1 FP=1 avec batterie intégrée + rails  | 25.6             | 438 x 600 x 85.5          |
| NRT4-U020B-C   | NETYS RT 2000 VA VFI ASI 1/1 FP=1 COATED avec batterie intégrée + rails   | 25.7             |                           |
| NRT4-U030B...  | NETYS RT 3000 VA VFI ASI 1/1 FP=1 avec batterie intégrée + rails  | 26.1             |                           |
| NRT4-U030B-C   | NETYS RT 3000 VA VFI ASI 1/1 FP=1 COATED avec batterie intégrée + rails   | 27.7             |                           |
| NRT4-U015LB... | NETYS RT 1500 VA VFI ASI 1/1 FP=1 avec chargeur de batterie puissant pour batterie externe longue autonomie + rails | 8.2              | 438 x 445 x 85.5          |
| NRT4-U030LB... | NETYS RT 3000 VA VFI ASI 1/1 FP=1 avec chargeur de batterie puissant pour batterie externe longue autonomie + rails | 10.9             | 438 x 600 x 85.5          |
| NRT4-B015...   | NETYS RT ARMOIRE DE BATTERIE pour ASI de 1000 va et 1500 va   | 22.3             | 438 x 445 x 85.5          |
| NRT4-B030...   | NETYS RT ARMOIRE DE BATTERIE pour ASI de 2000 va et 3000 va   | 39.8             | 438 x 600 x 85.5          |



**Remarque :** les masses indiquées dans ce tableau ne sont fournies qu'à titre de référence, prière de se reporter aux étiquettes apposées sur le carton pour les détails.

### 3.3. Faces arrière

NRT4-U010B.. / NRT4-U015B.. / NRT4-U015LB..

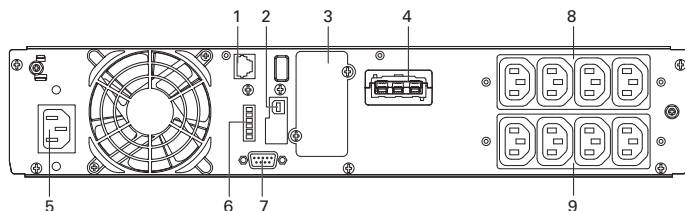

NRT4-U020B..

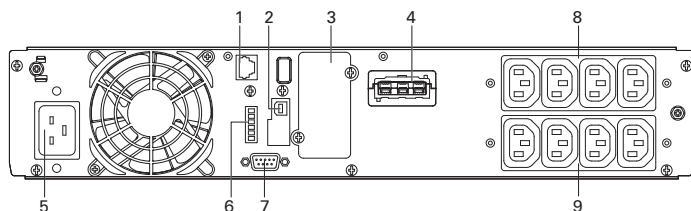

NRT4-U030B.. / NRT4-U030LB..

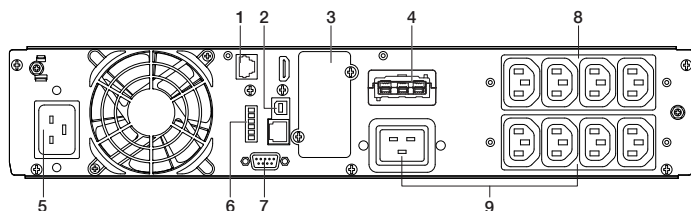

NRT4-B015.. / NRT4-B030..

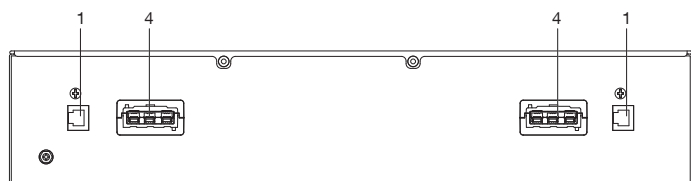

- |                              |   |
|------------------------------|---|
| 1. Détection automatique EBM | 6. Arrêt distant / contact entrée Dry in / contact sortie Dry out |
| 2. USB                       | 7. RS232  |
| 3. Boîtier carte à puce      | 8. Prise de sortie programmable                                   |
| 4. Connecteur EBM            | 9. Prise de sortie  |
| 5. Prise d'entrée            |   |

### 3.4. Écran LCD



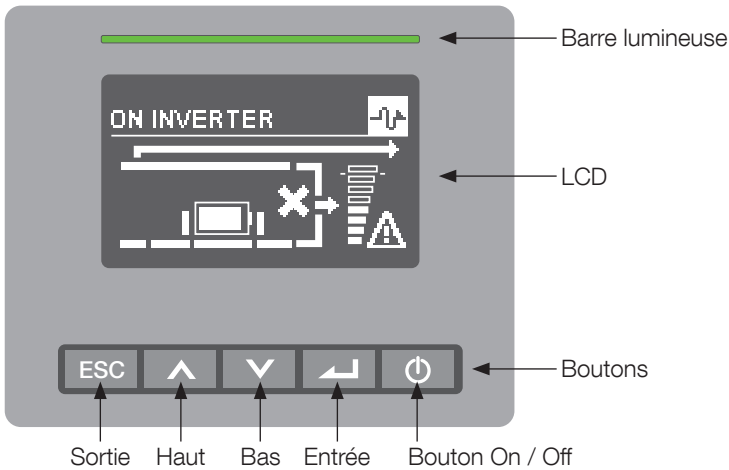

L'ASI possède un écran LCD graphique doté de cinq boutons. Il fournit des informations utiles sur l'ASI, son état de charge, les événements, mesures et réglages.



Le tableau suivant montre l'état de la barre lumineuse et en donne la description :

| BARRE LUMINEUSE | COULEUR          | SIGNIFICATION GÉNÉRALE   |
|-----------------|------------------|--|
|                 | Arrêt            | Charge utilisatrice non alimentée, en veille/arrêtée, etc.   |
|                 | Vert             | Charge protégée par l'onduleur   |
|                 | Vert/Éteinte     | Charge alimentée et auto-test ASI effectué. (Par exemple, quand le test de la batterie est en cours)           |
|                 | Vert/Jaune       | Charge utilisatrice alimentée avec présence d'alarme préventive  |
|                 | Jaune            | Charge utilisatrice alimentée avec avertissement   |
|                 | Jaune/Éteinte    | Demande de maintenance/en cours  |
|                 | Jaune/Rouge      | Charge alimentée, mais plus protégée   |
|                 | Rouge            | La charge n'est plus alimentée car une alarme est présente   |
|                 | Rouge/Éteinte    | La charge utilisatrice n'est pas alimentée, mais la sortie sera coupée dans quelques minutes (arrêt imminent). |
|                 | Jaune/Rouge/Vert | Absence de communication   |

Le tableau suivant montre l'état des boutons et en donne la description :

| BOUTONS  | FONCTION                | DESCRIPTION  |
|--|-------------------------|--|
|  | Mise en fonction        | L'équipement peut être mis sous tension en appuyant sur le bouton pendant plus de 100 millisecondes et moins d'une seconde, sans alimentation réseau mais avec la batterie connectée |
|  | Mise en marche          | Appuyer sur le bouton pendant plus d'une seconde pour mettre l'ASI sous tension  |
|  | Arrêt                   | Appuyer sur le bouton pendant plus de trois secondes pour mettre l'ASI hors tension  |
|  | Défilement vers le haut | Appuyer pour faire défiler vers le haut les options de menu  |
|  | Défilement vers le bas  | Appuyer pour faire défiler vers le bas les options de menu   |
|  | Entrer dans le menu     | Sélectionner/Confirmer la sélection suivante   |
|  | Quitter le menu ouvert  | Appuyer pour quitter le menu en cours et revenir au menu principal ou au menu de niveau supérieur sans changer le réglage  |
|  | Arrêt buzzer            | Appuyer sur le bouton pour arrêter temporairement le buzzer ; lorsqu'un nouvel avertissement ou défaut sera actif, le buzzer sera de nouveau activé.                                 |

Le tableau suivant montre l'état du buzzer et en donne la description :

| BUZZER             | SIGNIFICATION                        |
|--------------------|--------------------------------------|
| 1 bip/2 minutes    | Utilisation alimentée par le by-pass |
| 1 bip/4 secondes   | Utilisation alimentée par batterie   |
| 1 bip/1 seconde    | Alarmes                              |
| 1 bip/0,5 secondes | Avertissement de surcharge           |
| Bip continu        | Un défaut s'est produit              |

### 3.5. Description de l'écran LCD

Le rétroéclairage de l'écran LCD s'assombrit au bout de 10 minutes d'inactivité. Appuyer sur n'importe quel bouton pour le réactiver.

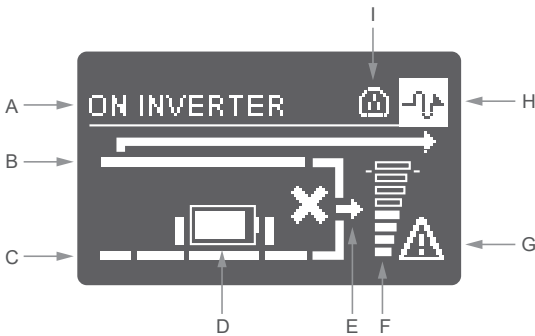

| RÉGION | DESCRIPTION                   | SIGNIFICATION  |   |
|--------|-------------------------------|--|---|
| A      | État de l'ASI                 | Sur mnt. BP, Im. STOP, Sur la batterie, Test batterie, Sur l'onduleur, Mode écologique, En dérivation, En veille, OFF              |   |
| B      | Entrée by-pass                | On : entrée by-pass ok<br>Off : entrée by-pass pas ok  |   |
| C      | Entrée réseau                 | On : entrée réseau principal ok<br>Off : entrée réseau principal pas ok  |   |
| P      | État de la batterie           | Symbole  | On : Batterie ok<br>Off : Pas de batterie<br>Clignotant : Alarme batterie   |
|        |                               | États  | <ul style="list-style-type: none"> <li>☑ Batterie ouverte</li> <li>⚡ Batterie en décharge</li> <li>⬆ Batterie en recharge</li> </ul>  |
|        |                               | Capacité   |  1 ligne verticale pour 5 %<br>Valeur en % de charge, durée d'autonomie pour la décharge |
| E      | Sortie                        | On : sur onduleur ou sur by-pass<br>Off : pas de sortie  |   |
| F      | État de charge (utilisations) | 8 paliers de 0 %-100 % de charge<br>Clignotement de la barre supérieure : ASI surchargée   |   |
| G      | Icône d'alarme                | On : alarme générale<br>Off : pas d'alarme   |   |
| H      | Icône du mode                 | <ul style="list-style-type: none"> <li>🏠⚡ Eco Mode écologique</li> <li>🏠⚡ Mode veille</li> <li>Pas d'icône, mode normal</li> </ul> |   |
| I      | Icône Power Share             | On : Sortie Power Share alimentée<br>Off : Sortie Power Share non alimentée  |   |

## 3.6. Fonctions à l'écran

| MENU PRINCIPAL             | SOUS-MENU           | INFORMATIONS À L'ÉCRAN OU FONCTION DE MENU   |
|----------------------------|---------------------|--|
| MODE ONDULEUR              |                     | Mode de l'ASI, date/heure, état de la batterie et alarmes en cours                                     |
| L'HISTOIRE                 |                     | Affiche les événements et les défauts enregistrés  |
| MESURES                    |                     | [Charge] W VA A P%, [Entrée/Sortie] V Hz, [Batterie] % min V Ah, [Bus DC] V, [Température ambiante] °C |
| COMMANDES                  | Passer en bypass    | Transfère l'ASI en mode by-pass  |
|                            | Segment de charge   | On/Off segment de charge   |
|                            | Tester la batterie  | Démarre un test manuel de la batterie  |
|                            | Acquittement défaut | Efface le défaut actif   |
|                            | Réinit. l'istor.    | Efface les événements et les défauts   |
|                            | Retour régl. usine  | Restaurer la configuration par défaut d'usine  |
| PARAMETERS<br>[PARAMÈTRES] |                     | Se reporter au chapitre 3.7 Paramètres de l'utilisateur  |
| UN SERVICE                 |                     | [Product name], [Numéro de série], [firmware version]  |

### 3.7. Paramètres de l'utilisateur

Le tableau suivant affiche les options qui peuvent être modifiées par l'utilisateur.

| SOUS-MENU                                  | RÉGLAGES DISPONIBLES  | RÉGLAGE PAR DÉFAUT                          |
|--|---|---|
| Mot de passe                               | Peut être changé par l'utilisateur  | 4732  |
| Language [Langue]                          | English, Français, Deutsch, Español, Русский, Português, Italiano, Svenska, Polski, Magyar, 简体中文  | English                                     |
| Mot de passe Utilisateur                   | [Activé, ****], [Désactivé]   | Activé                                      |
| Alarme auditive                            | [Activé], [Désactivé]   | Activé                                      |
| Tension de sortie                          | [200V], [208V], [220V], [230V], [240V]  | [230V]                                      |
| Fréquence de sortie                        | En mode normal : [autodéct.]<br>En mode convertisseur : [50 Hz], [60 Hz]  | Autodéct.                                   |
| Mode haut rendement                        | [Désactivé], [Activé]   | Désactivé                                   |
| Segment de charge                          | Délai démarrage automatique : [Pas de délai, 1-99 998 s]<br>Délai arrêt automatique : [Désactiver, 0-99 998 s]  | Pas de délai<br>Désactiver                  |
| Démarrer/ redémarrer                       | Démarrage en l'absence du réseau (cold start) :<br>[Désactivé], [Activé]<br>Redémarrage automatique : [Désactivé], [Activé]<br>Démarr. sur bypass : [Désactivé], [Activé]           | Activé<br>Activé<br>Désactivé               |
| Défaut de câblage du site <sup>(1)</sup>   | [Activé], [Désactivé]   | Désactivé                                   |
| Préalarme surchar.                         | [50%~105%]  | 105%  |
| Batterie externe                           | Modèles standards :<br>[Détection auto.], [Ah manuelle : 7~144Ah]<br>Modèles à autonomie prolongée (LB) :<br>[Détection NL auto.], [Détection LL auto.],<br>[Ah manuelle : 7~144Ah] | Détection NL auto.<br>0 Ah                  |
| Courant du chargeur                        | [2A], [4A], [6A], [8A] pour le modèle à autonomie prolongée   | 4A  |
| Signal Dry in                              | [Désactivé], [Télécommande activée], [Arr. Télécom.], [Contourne. forcé]  | Désactivé                                   |
| Signal Dry out                             | [Charge alimentée], [On bat], [Batte basse], [Bat ouvert], [Contourne], [Onduleur OK]   | Contourne                                   |
| Alarme Température ambiante <sup>(2)</sup> | [Activé], [Désactivé]   | Activé                                      |
| Batt. temps restant                        | [Activé], [Désactivé]   | Activé                                      |
| Limite de l'autonom.                       | [Activé : 30min.~999min.], [Désactivé]  | Standard : Désactivé<br>ES : Activé 60 min. |
| Commande à distance                        | [Activer], [Désactiver]   | Désactiver                                  |
| Date / heure                               | jj/mm/aaaa hh:mm  | 01/01/2020 00:00                            |
| Contraste LCD                              | 0 - 100%  | 50%   |



**Remarque :** Lorsque l'ASI est utilisée dans un système de liaison à la terre IT, la fonction défaut de raccordement réseau doit être désactivée.

(1) Le défaut de câblage du site n'est détecté que pendant le démarrage de l'ASI.

(2) Température seuil 40 °C.

## 4. COMMUNICATION

### 4.1. RS232 et USB

1. Câble de communication vers le port série ou USB de l'ordinateur.
2. Raccorder l'autre extrémité du câble de communication au port de communication RS232 ou USB sur l'ASI.

### 4.2. Fonctions de commande à distance de l'ASI

- Arrêt à distance (RPO)

Lorsque RPO est activé, l'ASI coupe immédiatement la sortie et l'alarme se poursuit.

| ARRÊT À DISTANCE RPO                               | COMMENTAIRES                               |
|--|--|
| Connecteurs  | Fils de 1 mm <sup>2</sup> / 16 AWG maximum |
| Caractéristiques techniques du disjoncteur externe | 60 V DC/30 V AC 20 mA max                  |

- Contact Dry in

La fonction contact entrée « Dry in » peut être configurée (voir Paramètres > Dry IN dans la section 3.6)

| CONTACT DRY IN                                     | COMMENTAIRES                               |
|--|--|
| Connecteurs  | Fils de 1 mm <sup>2</sup> / 16 AWG maximum |
| Caractéristiques techniques du disjoncteur externe | 60 V DC/30 V AC 20 mA max                  |

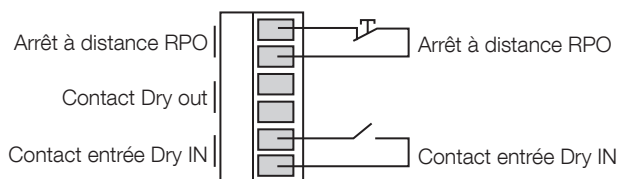

Il est recommandé d'utiliser un câble torsadé et blindé, séparé du câble d'alimentation.

- Contact Dry out

La sortie contact « Dry out » est une sortie relais, elle peut être configurée (voir Paramètres > Dry out dans la section 3.6)

| CONTACT DRY OUT                               | COMMENTAIRES                                 |
|---|--|
| Connecteurs                                   | Câbles de 1 mm <sup>2</sup> / 16 AWG maximum |
| Caractéristiques techniques du relais interne | 24Vdc/1A                                     |

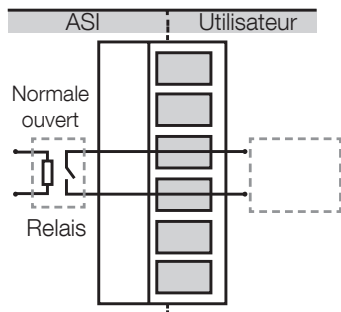

### 4.3. Carte ou boîtier WEB/SNMP (option)

Quand cette carte est installée, l'ASI peut directement être connectée à un réseau local LAN (RJ45 Ethernet) et contrôlée à distance par un navigateur Web utilisant le protocole TCP/IP. Consulter la documentation spécifique pour avoir une description détaillée des fonctionnalités.



**Remarque :** activer la commande à distance pour autoriser la carte à contrôler l'ASI.

### 4.4. Carte E/S relais programmable (Option NRT4-OP-ADC)

Cette carte relais E/S est un produit de gestion d'ASI comportant 5 contacts de sortie relais permettant de surveiller l'état et 1 contact d'entrée pour fonction d'arrêt d'urgence, arrêt mode batterie, arrêt tout mode de fonctionnement et démarrage/arrêt à distance ASI.

Caractéristiques :

- Surveille les événements ASI.
- 5 contacts de sortie relais programmables.
- Positions NO et NF configurables pour chaque contact relais.
- Signal d'entrée configurable pour la fonction d'arrêt d'urgence, arrêt mode batterie, arrêt tout mode de fonctionnement et démarrage/arrêt à distance ASI.
- Peut protéger jusqu'à 5 ordinateurs.

# 5. INSTALLATION

## 5.1. Inspection de l'équipement



Si une partie quelconque de l'équipement a été endommagée pendant l'expédition, conserver les cartons d'expédition et les matériaux d'emballage pour le transporteur, ou déposer une réclamation pour endommagement au cours du transport.

## 5.2. Vérification du kit d'accessoires

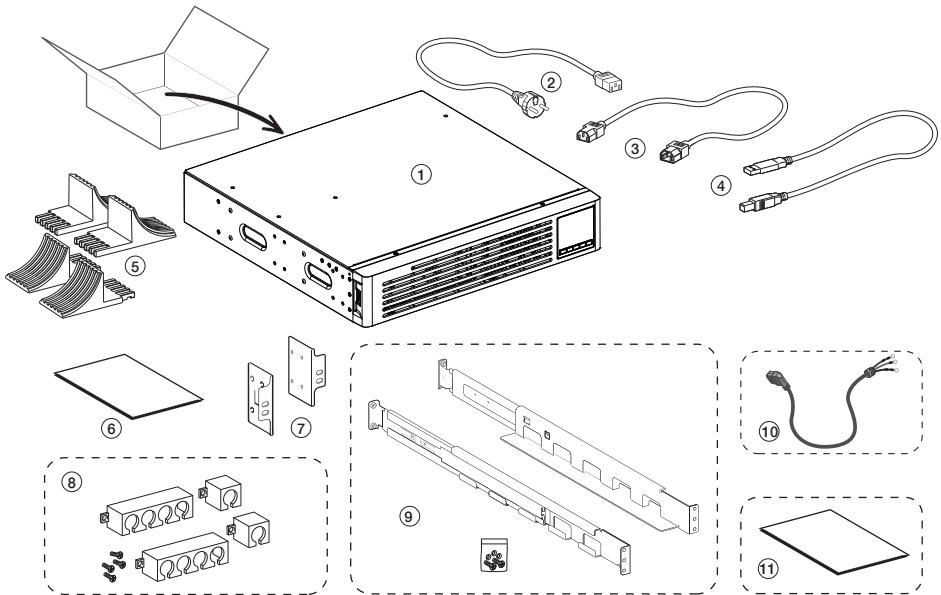

- 1. ASI
- 2. Câble entrée
- 3. Câbles de sortie (x2)\*
- 4. Câble USB
- 5. Supports de tour
- 6. Manuel d'utilisation (Anglais)
- 7. Équerres du rack
- 8. Dispositifs de verrouillage de câble
- 9. Kit rails
- 10. Câble de la batterie - un côté libre (uniquement pour la version à autonomie prolongée)
- 11. Manuel d'utilisation (Multilingue) (en option)

\*Plus de détails dans la section 9.2

### 5.3. Installation de l'unité



Toujours maintenir 200 mm d'espace libre derrière le panneau arrière de l'ASI.



Contrôler que les caractéristiques inscrites sur la plaque signalétique située sur le capot supérieur de l'ASI sont conformes à celles de la source d'alimentation AC et à la puissance réelle de la charge alimentée.

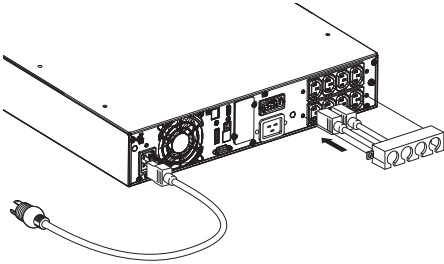

1. Connecter la fiche d'entrée de l'ASI à la source d'alimentation AC en utilisant le câble de l'équipement protégé.
2. Connecter les charges à l'ASI en utilisant les câbles listés dans la section 5.2, point 3.



**Remarque :** l'ASI charge la batterie dès qu'elle est raccordée à la source d'alimentation AC, même si personne n'appuie sur le bouton ON/OFF.

Une fois l'ASI raccordée à la source d'alimentation AC, 8 heures de charge sont nécessaires pour que la batterie puisse alimenter la durée d'autonomie nominale.

- Installation en rack

Suivre les étapes 1 à 4 pour le montage du module sur les rails.

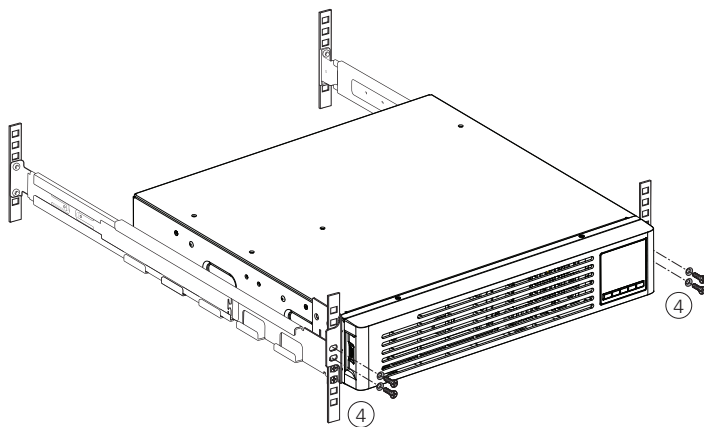
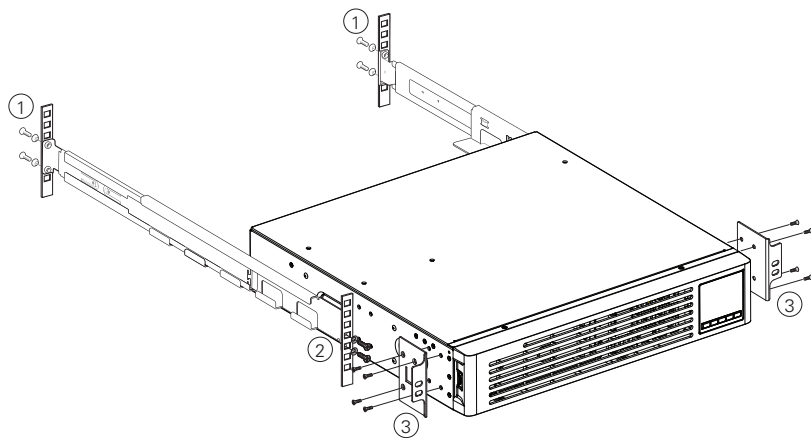

- Installation dans une tour

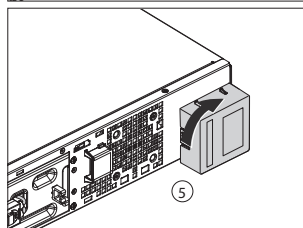
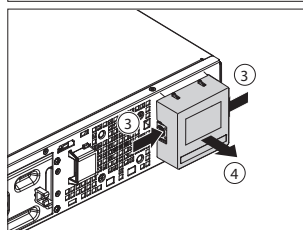
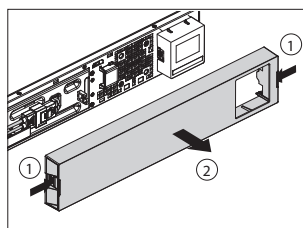
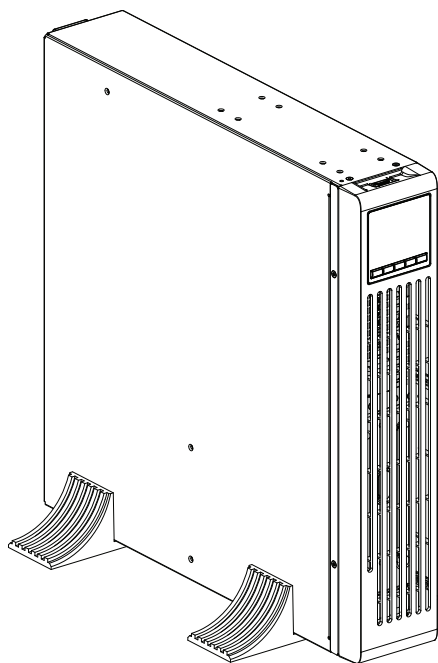

## 5.4. Raccordement batteries externes EBM

Il est possible qu'un arc se forme au branchement d'un EBM à l'ASI. Ceci est normal et ne blessera pas le personnel.



Ces armoires de batteries font partie d'un système ASI Socomec.

Veiller à utiliser ces armoires de batteries uniquement avec l'ASI Socomec appropriée.

### 5.4.1. Raccordement à l'EBM standard

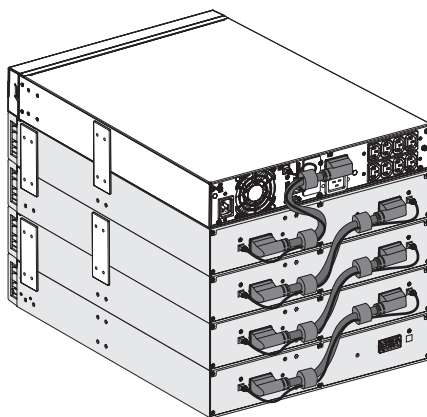
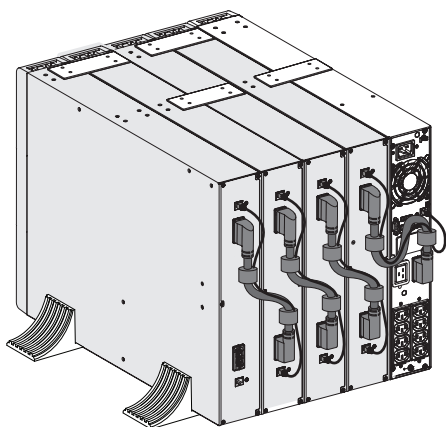

### 5.4.2. Raccordement à d'autres EBM



**Prudence !** La présence de PERSONNEL DE MAINTENANCE est requise pour installer l'EBM en utilisant le câble EBM illustré ci-dessous.



## 6. EXPLOITATION



Retirer le film qui protège l'écran

### 6.1. Démarrage de l'ASI en utilisant l'alimentation réseau

1



Cordon d'alimentation  
branché

2

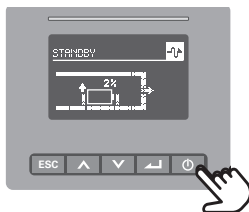

3 sec

3

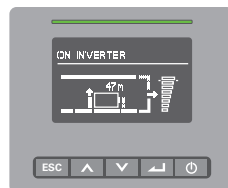

ASI en mode Normal

### 6.2. Démarrage de l'ASI en utilisant l'alimentation par batterie



Avant d'utiliser cette fonctionnalité, l'ASI doit avoir été alimentée par l'alimentation réseau avec la sortie activée au moins une fois.

Le démarrage sur batterie peut être désactivé. Consulter § "3.6. User settings - Cold start".

1

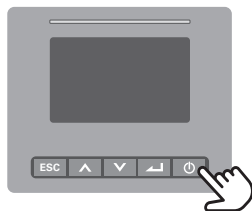

1 sec

2

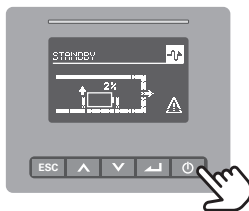

3 sec

3

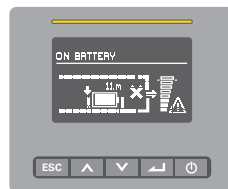

ASI en mode batterie

## 6.3. Arrêt de l'ASI

1

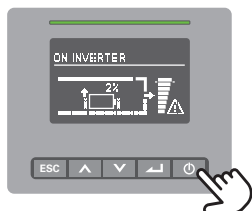

2

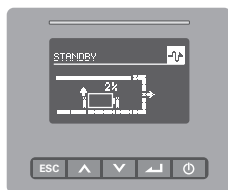

3



Débrancher le câble d'entrée,  
Arrêt de UPS...

## 6.4. Mode de fonctionnement

Mode ligne

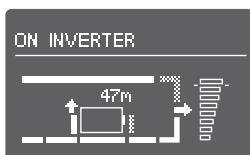

Mode batterie

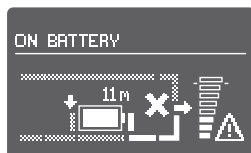

Mode by-pass

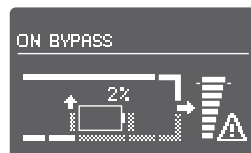

ECO mode

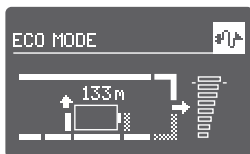

Standby mode



UPS OFF



## 7. MAINTENANCE DE L'ASI

### 7.1. Soins de l'équipement

Pour optimiser la maintenance préventive, maintenir la zone qui entoure l'équipement propre et sans poussière. Si l'atmosphère est très poussiéreuse, nettoyer l'extérieur du système avec un aspirateur.

Pour maximiser la durée de vie de la batterie, conserver l'équipement à une température ambiante de 25°C (77°F).



**Remarque :** les batteries ont une durée de vie utile nominale de 3 à 5 ans. La durée de leur vie utile varie en fonction de la fréquence d'utilisation et de la température ambiante. Les batteries utilisées au-delà de la vie utile prévue auront souvent une autonomie extrêmement réduite. Remplacer les batteries au moins tous les 4 ans pour que l'équipement fonctionne avec une efficacité maximale.

### 7.2. Transport de l'ASI



**Remarque :** si l'ASI doit être déplacée de quelque manière que ce soit, vérifier qu'elle est débranchée et arrêtée. Si l'ASI doit être transportée de quelque manière que ce soit, vérifier qu'elle est débranchée et arrêtée.

### 7.3. Stockage de l'équipement

Si l'équipement est stocké pendant une période prolongée, recharger la batterie tous les six mois en raccordant l'ASI au réseau. Attendre la charge complète des batteries (voir l'état de la batterie sur l'écran LCD).

Si les batteries n'ont pas été rechargées pendant une période de plus de six mois, ne pas les utiliser. Contacter le service maintenance.

## 7.4. Remplacement des batteries



NE PAS DÉBRANCHER les batteries pendant que l'ASI est en mode Batterie.



Considérer l'ensemble des avertissements, mises en garde et remarques avant de changer les batteries.

L'entretien doit être effectué par du personnel d'entretien qualifié qui connaît les batteries et les précautions qui s'imposent. Il est interdit à toute personne non autorisée d'intervenir sur les batteries.

- Remplacement de la batterie interne

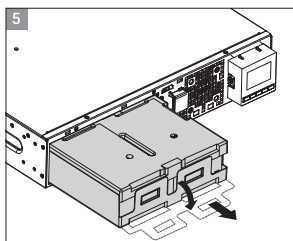
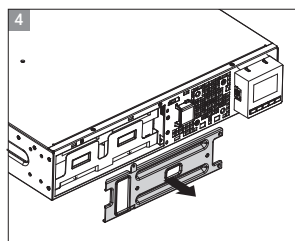
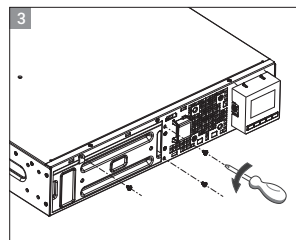
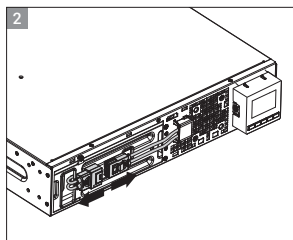
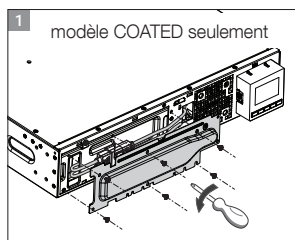
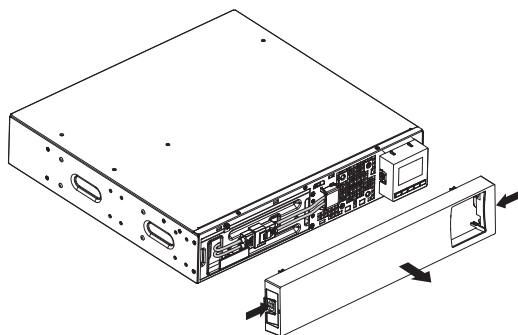

1. Mettre le nouveau pack batteries dans l'ASI.
2. Revisser les caches de protection en métal et le panneau avant.
3. Test des nouvelles batteries.





Vérifier que les batteries de recharge ont les mêmes caractéristiques et sont de la même marque que celles qu'elles remplacent.

## 8. DÉPANNAGE

### 8.1. Alarmes et défaut typiques

Pour vérifier le mode de l'ASI et l'historique des événements :

1. Appuyer sur un bouton du panneau synoptique pour activer les options de menu.
2. Appuyer sur  dans le menu « History log ».
3. Faire défiler la liste des événements ou des défauts.
4. Appuyer sur  dans le menu du « mode ASI » pour les alarmes en cours.

Le tableau suivant décrit les conditions typiques.

| PROBLÈME AFFICHÉ  | CAUSE POSSIBLE   | ACTION  |
|---|--|---|
| Mode batterie<br>(1 bip toutes les 4 secondes)              | Une panne du réseau d'alimentation s'est produite et l'ASI en mode batterie.   | L'ASI alimente l'équipement grâce à la batterie. Préparer l'équipement en vue d'un arrêt complet.   |
| Battery low<br>(1 bip toutes les secondes)                  | L'ASI est en mode batterie et la batterie se décharge.   | Cet avertissement est approximatif et la durée réelle avant l'arrêt peut varier considérablement.   |
| Pas de batterie<br>(Bip continu)                            | Les batteries sont déconnectées.   | 1. Vérifier que toutes les batteries et le câble de détection (RJ50) sont raccordés correctement.<br>2. Vérifier le menu sur l'écran LCD : Réglages – Batterie externe. Si « EBM manuel » est sélectionné et que la valeur est 0, prière de régler la bonne valeur. |
| Défaut de la batterie<br>(Bip continu)                      | Le test batterie a échoué parce que les batteries sont défectueuses, ont été déconnectées ou que la tension minimale de la batterie a été atteinte en mode Optimiser la gestion des batteries. | Vérifier que toutes les batteries sont bien connectées. Démarrer un nouveau test batterie : si le défaut persiste, contacter le service maintenance.  |
| L'ASI n'assure pas la durée d'autonomie attendue.           | Les batteries doivent être chargées ou contrôlées par le service de maintenance.   | Les brancher sur le secteur jusqu'à leur recharge complète. Si la condition persiste, contacter le service de maintenance.  |
| Mode by-pass  | Une surcharge ou un défaut s'est produit, ou une commande de commutation a été passée et l'ASI est en mode by-pass.  | L'équipement est sous tension, mais pas protégé par l'ASI. Vérifier s'il n'y a pas une des alarmes suivantes : sur-température, surcharge, panne de l'ASI ou by-pass forcé depuis le signal d'entrée sec.   |
| Surcharge puis.<br>(1 bip toutes les 0,5 secondes)          | La puissance des utilisations dépasse celle de l'ASI (plus de 105 % de la puissance nominale).   | Débrancher une partie de l'équipement raccordé à l'ASI. L'alarme se réinitialise lors de la disparition du défaut.  |
| Avertissement surtempérature<br>(1 bip toutes les secondes) | La température interne de l'ASI est trop élevée. Au niveau d'avertissement, l'ASI génère l'alarme mais reste dans l'état d'exploitation courant.   | Dégager les orifices de ventilation et éloigner toutes les sources de chaleur. S'assurer que rien n'entrave la circulation de l'air autour de l'ASI.  |
| L'ASI ne se met pas en marche.                              | La source d'entrée n'est pas branchée correctement.  | Vérifier les connexions d'entrée.   |
|   | L'interrupteur RPO (Remote Power Off, arrêt à distance) est actif ou il manque le connecteur RPO.  | Si le menu État ASI affiche « Remote Power Off », désactiver l'entrée Arrêt distant RPO.  |
| Arrêt d'urgence   | Le RPO est actif   | 1) Vérifier l'état du connecteur RPO.<br>2) Réinitialiser le défaut RPO via l'écran LCD.<br>Menu principal – Contrôle - Acquiescement défaut  |
| Panne du venti.   | Anomalie sur le ventilateur  | Vérifier que le ventilateur fonctionne normalement  |
| Défaut réseau Mauvais raccordement en entrée                | Les conducteurs de phase et de neutre sont inversés à l'entrée du système ASI  | La détection de défaut du site est désactivée par défaut. Elle peut être activée/désactivée depuis le menu Paramètres de l'écran LCD. Reconnecter tous les fils d'entrée.   |
| Défaut température  | La surtempérature est trop élevée, l'ASI passe en by-pass ou s'arrête.   | Vérifier la ventilation de l'ASI et contrôler la température ambiante.  |
| Court-circu. sort.  | Un court-circuit s'est produit en sortie   | Vérifier la sortie de l'ASI et les utilisations, s'assurer que le court-circuit a disparu avant la remise en marche.  |

# 9. SPÉCIFICATIONS

## 9.1. Bloc-diagramme de l'ASI

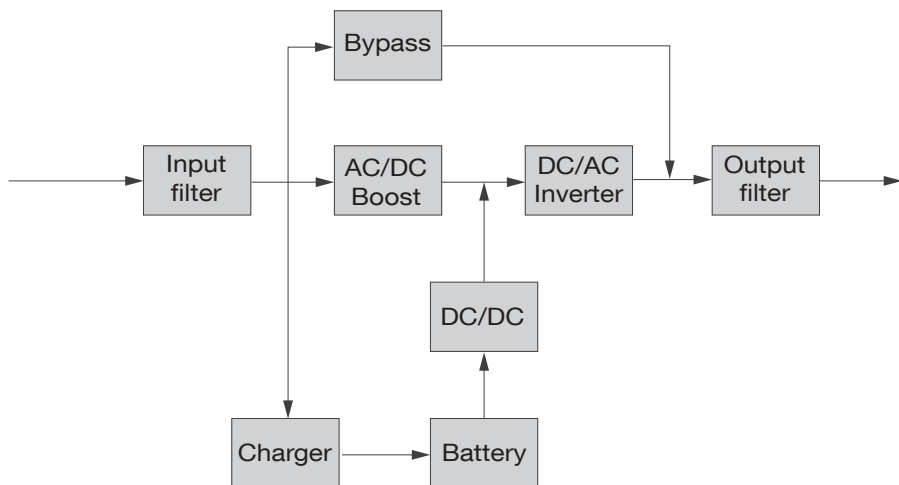

## 9.2. Caractéristiques techniques de l'ASI

| Nom du modèle   |                                 | NRT4-U010B..  | NRT4-U015B..    | NRT4-U015LB.. | NRT4-U020B..  | NRT4-U030B..    | NRT4-U030LB.. |
|---|---------------------------------|---|-----------------|---------------|---|-----------------|---------------|
| Puissance nominale                                      | VA/Watt                         | 1000 VA/1000 W  | 1500 VA/1500 W  |               | 2000 VA/2000 W  | 3000 VA/3000 W  |               |
| Entrée en sortie  | Plage de tension                | 160-300 V 100 % de charge, 110-160 V déclassement à 50 % de charge de manière linéaire  |                 |               |   |                 |               |
|   | Fréquence nominale              | 50 Hz/60 Hz   |                 |               |   |                 |               |
|   | Plage de fréquence              | 40 Hz-70 Hz (45 Hz-55 Hz, 54 Hz-66 Hz à une charge > 60 %)  |                 |               |   |                 |               |
|   | FP                              | > 0,99  |                 |               |   |                 |               |
|   | THDI                            | < 5%  |                 |               |   |                 |               |
| Raccordement d'entrée                                   | Prise                           | 1x IEC C14  |                 |               | 1x IEC C20  |                 |               |
|   | Câbles                          | CEE 7/7 à IEC 320 C13, H05VV-F 3G 0,75 mm <sup>2</sup>  |                 |               | CEE 7/7 à IEC 320 C19, H05VV-F 3G 1,5 mm <sup>2</sup>   |                 |               |
| Sortie en sortie  | Tension nominale                | 200/208/220/230/240 VAC (déclassement de 10 % à 208 V, de 20 % à 200 V)   |                 |               |   |                 |               |
|   | Fréquence nominale              | 50 Hz/60 Hz   |                 |               |   |                 |               |
|   | FP maximum                      | FP = 1  |                 |               |   |                 |               |
|   | Précision de la tension         | ±1 %  |                 |               |   |                 |               |
|   | THDv                            | < 1 % avec une charge linéaire ; < 5 % avec une charge non linéaire   |                 |               |   |                 |               |
|   | Temps de transfert              | 0 ms ligne <-> batterie ; 4 ms ligne <-> bypass ; 10 ms ECO <-> Onduleur  |                 |               |   |                 |               |
|   | Facteur de crête                | Max. 3:1  |                 |               |   |                 |               |
|   | Surcharge                       | 100 % < charge ≤ 105 % permanent.<br>105 % < charge ≤ 125 % pendant 5 minutes<br>125 % < charge ≤ 150 % pendant 30 secondes.<br>> 150 % pendant 500 ms. |                 |               |   |                 |               |
| Sortie Raccordement                                     | Prise                           | 1 groupe de sortie principal (avec 4 x IEC C13)<br>1 groupe de sortie programmable (avec 4 x IEC C13)   |                 |               | 1 groupe de sortie principal (avec 1 x IEC C19 + 4 x IEC C13)<br>1 groupe de sortie programmable (avec 4 x IEC C13)     |                 |               |
|   | Câbles                          | IEC 320 C14 selon IEC 320 C13, H05VV-F 3G 0,75 mm <sup>2</sup>  |                 |               | IEC 320 C20 à IEC 320 C19, H05VV-F 3G 1,5 mm <sup>2</sup><br>IEC 320 C14 à IEC 320 C13, H05VV-F 3G 0,75 mm <sup>2</sup> |                 |               |
|   | Contrôle des segments de charge | Oui, 1 contrôle des segments de charge programmable   |                 |               |   |                 |               |
| Courant de court-circuit (peak) /Durée de la protection | Mode by-pass                    | 550 A/2,8 ms  | 550 A/2,8 ms    |               | 699 A/7 ms  | 699 A/7 ms      |               |
|   | Mode normal/ Batterie           | 20 A/100 ms   | 25 A/100 ms     |               | 36 A/100 ms   | 54 A/100 ms     |               |
| Batterie  | Tension                         | 36 VDC  | 36 VDC          | 36 VDC        | 72 VDC  | 72 VDC          | 72V DC        |
|   | Capacité [Ah]                   | 3 x 12 V<br>9 Ah  | 3 x 12 V<br>9Ah | NA            | 6 x 12 V<br>9Ah   | 6 x 12 V<br>9Ah | NA            |
| Détection automatique EBM                               |                                 | Yes   |                 |               |   |                 |               |
| Batterie échangeable à chaud                            |                                 | Yes   |                 |               |   |                 |               |
| Chargeur  | Méthode de charge               | Optimiser la gestion des batteries (OBM)  |                 |               |   |                 |               |
|   | Courant de charge               | 1,5 A   | 1,5 A           | 8 A           | 1,5 A   | 1,5 A           | 8 A           |
|   | Durée de recharge               | 3 h à 90 %  | 3 h à 90 %      | NA            | 3 h à 90 %  | 3 h à 90 %      | NA            |

| Nom du modèle                        |                               | NRT4-U010B..   | NRT4-U015B.. | NRT4-U015LB.. | NRT4-U020B..          | NRT4-U030B.. | NRT4-U030LB.. |
|--------------------------------------|-------------------------------|--|--------------|---------------|-----------------------|--------------|---------------|
| Autre mode                           | CVCF                          | Oui (déclassement à 60 % de charge)                                      |              |               |                       |              |               |
| HMI                                  | Écran                         | LCD à matrice de points  |              |               |                       |              |               |
|                                      | Langage [Langue]              | Multilingue  |              |               |                       |              |               |
|                                      | USB                           | Connexion Ready à LocalView USB 2.0                                      |              |               |                       |              |               |
|                                      | RS232                         | Oui (DB9) Connexion Ready à LocalView                                    |              |               |                       |              |               |
|                                      | Dry in/out                    | 1 entrée « Dry in » programmable ; 1 sortie « Dry out » programmable     |              |               |                       |              |               |
|                                      | Arrêt à distance RPO          | Yes  |              |               |                       |              |               |
|                                      | Smart Slot                    | Oui (pour les cartes Socomec)  |              |               |                       |              |               |
|                                      | Carte réseau                  | En option, carte NetVision   |              |               |                       |              |               |
|                                      | Carte contacteur sec          | En option, NRT4-OP-ADC   |              |               |                       |              |               |
|                                      | Logiciel de surveillance      | LocalView  |              |               |                       |              |               |
| Caractéristiques physiques en sortie | Dimension (LxPxH) mm          | 438x445x85,5 (2U)  |              |               | 438x600x85,5 (2U)     |              |               |
|                                      | Indice de protection IP       | IP20   |              |               |                       |              |               |
| Environnement                        | Température de fonctionnement | 0 ± 45 °C, 40 ÷ 45 °C déclassement à 80 %                                |              |               |                       |              |               |
|                                      | Humidité relative             | 0-95 %   |              |               |                       |              |               |
|                                      | Altitude de fonctionnement    | 0~3000 m (déclassement de charge de 1 % tous les 100 m de 1000 à 3000 m) |              |               |                       |              |               |
|                                      | Bruit sonore                  | < 45 dB à 1 m de face  |              |               | < 50 dB à 1 m de face |              |               |
| Certification                        |                               | CE, IEC/EN 62040-1 , AS 62040.1  |              |               |                       |              |               |
| CEM                                  |                               | EN IEC 62040-2 , AS IEC 62040.2  |              |               |                       |              |               |
| Accessoire                           | Câble électrique d'entrée     | Yes  |              |               |                       |              |               |
|                                      | Câble électrique de sortie    | Oui (pour les modèles IEC)   |              |               |                       |              |               |
|                                      | Câble de l'EBM                | Oui (dans l'EBM)   |              |               |                       |              |               |
|                                      | Câble USB                     | Yes  |              |               |                       |              |               |
|                                      | Kit rails                     | Oui, charge max. 80 kg   |              |               |                       |              |               |
|                                      | Pieds de la tour              | Yes  |              |               |                       |              |               |
|                                      | Équerre du rack               | Yes  |              |               |                       |              |               |
|                                      | Manuel (anglais)              | Yes  |              |               |                       |              |               |

## RoHS chinoise

### 产品中有害物质的名称及含量

#### Name and content of hazardous substances in products

| 部件名称<br>COMPONENT<br>NAME           | 有害物质<br>HAZARDOUS SUBSTANCE |                           |                           |   |   |  |
|-------------------------------------|-----------------------------|---------------------------|---------------------------|---|---|--|
|                                     | 铅 (Pb)<br>LEAD<br>(Pb)      | 汞 (Hg)<br>MERCURY<br>(Hg) | 镉 (Cd)<br>CADMIUM<br>(Cd) | 六价铬<br>(Cr (VI))<br>HEXAVALENT<br>CHROMIUM<br>(Cr (VI)) | 多溴联苯<br>(PBB)<br>POLYBROMINATED<br>BIPHENYLS<br>(PBB) | 多溴二苯醚<br>(PBDE)<br>POLYBROMINATED<br>DIPHENYL ETHERS<br>(PBDE) |
| 电池类<br>BATTERIE                     | ×                           | ○                         | ○                         | ○   | ○   | ○  |
| 印刷电路组件<br>PCBA                      | ×                           | ○                         | ○                         | ○   | ○   | ○  |
| 电源线插座端子<br>WIRE TERMINAL            | ×                           | ○                         | ○                         | ○   | ○   | ○  |
| 箱体五金类<br>HARDWARE                   | ×                           | ○                         | ○                         | ○   | ○   | ○  |
| 开关/断路器类<br>SWITCH,<br>BREAKER, ETC. | ○                           | ○                         | ×                         | ○   | ○   | ○  |

本表格依据 SJ/T 11364 的规定编制。

○：表示该有害物质在该部件所有均质材料中的含量均在GB/T 26572规定的限量要求以下。

×：表示该有害物质至少在该部件的某一均质材料中的含量超出GB/T 26572规定的限量要求。

环保使用期限的免责条款：环保使用期限规定的具体期限仅为符合中华人民共和国的相应的法律规定，并非代表我司向客户提供保证或负有任何义务。环保使用期限中假定客户按照操作手册在正常情况下使用本产品。对于本产品中配备的某些组合件（例如，装有电池的组套件）的环保使用期限，可能低于本产品的环保使用期限。

Ce tableau a été réalisé conformément aux dispositions de la norme SJ/T 11364.

○: signifie que le volume de cette substance toxique ou dangereuse contenu dans certains matériaux homogènes de ces composants est inférieur à la limite requise par la norme GB/T 26572.

×: signifie que le volume de cette substance toxique ou dangereuse contenu dans certains matériaux homogènes de ces composants est supérieur à la limite requise par la norme GB/T 26572.

Période d'utilisation respectueuse de l'environnement (EPUP) Avis de non-responsabilité : Le chiffre fourni à titre d'EPUP n'est fourni que pour se conformer aux lois en vigueur de la République populaire de Chine. Il ne crée aucune garantie ou responsabilité au nom de notre entreprise à l'égard de nos clients. L'EPUP assume que le produit sera utilisé dans des conditions normales conformément au manuel d'utilisation. Certains ensembles à l'intérieur de ce produit (par exemple, les ensembles qui contiennent une batterie) peuvent avoir une EPUP qui est inférieure à celle de ce produit.

---

SIÈGE PRINCIPAL, CONTACT :  
Socomec SAS,  
1-4 RUE DE WESTHOUSE,  
67235 BENFELD, FRANCE



552893B - FR 02, 2026

---

[www.socomec.com](http://www.socomec.com)

Document non contractuel. © 2026, Socomec SAS. Tous droits réservés.



 **socomec**  
Innovative Power Solutions